

# Dimplex



## BIZET

EN

DE

NL

FR

RO

IT

PL

SV

EN : This product is only suitable for well insulated rooms or occasional use. DE : Dieses Produkt ist nur für gut isolierte Bereiche oder gelegentliche Verwendung geeignet. FR : Ce produit convient uniquement à des endroits bien isolés ou pour un usage occasionnel. IT : Questo prodotto è adatto solo per spazi ben isolati o per uso occasionale. ES : Este producto sólo es adecuado para espacios bien aislados o un uso ocasional. NL : Dit product is uitsluitend geschikt voor goed geïsoleerde ruimten of voor sporadisch gebruik. PL : Produkt ten jest odpowiedni wyłącznie do dobrze odizolowanych miejsc lub do okazjonalnego użytku. NO : Dette produktet egner seg kun for godt isolerte rom eller sporadisk bruk. RO : Acest produs este adecvat exclusiv spațiilor bine ventilate sau utilizării ocazionale. CZ : Tento výrobek je vhodný pouze do dobře izolovaných prostor nebo k příležitostnému použití. DK : Dette produkt er kun egnet til velisolerede rum eller lejlighedsvis brug. PT : Este produto somente é adequado para espaços bem isolados ou uso ocasional. SE : Denna produkt är endast avsedd för välisolerade utrymmen eller tillfällig användning. FI : Tämä tuote soveltuu ainoastaan hyvin eristettyihin tiloihin tai satunnaiseen käyttöön. SK : Tento výrobok je vhodný len pre dobre izolované priestory alebo na občasné použitie. SI : Ta izdelek je primeren le za dobro izolirane prostore ali za občasno uporabo. HR : Ovaj proizvod je pogodan samo za dobro izolirane prostore ili povremenu upotrebu. HU : Ez a termék csak jól szigetelt terekhez vagy eseti használatra alkalmas. SV : Denna produkt är endast lämplig för användning i väl isolerade utrymmen eller enstaka användning.

 The product complies with the European Safety Standards EN60335-2-30 and the European Standard Electromagnetic Compatibility (EMC) EN55014, EN60555-2 and EN60555-3. These cover the essential requirements of EEC Directives 2006/95/EC and 2004/108/EC

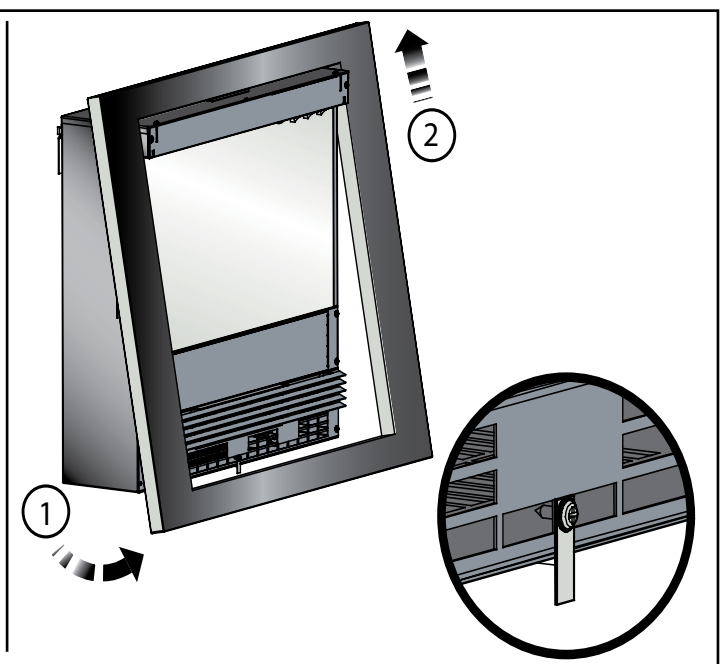
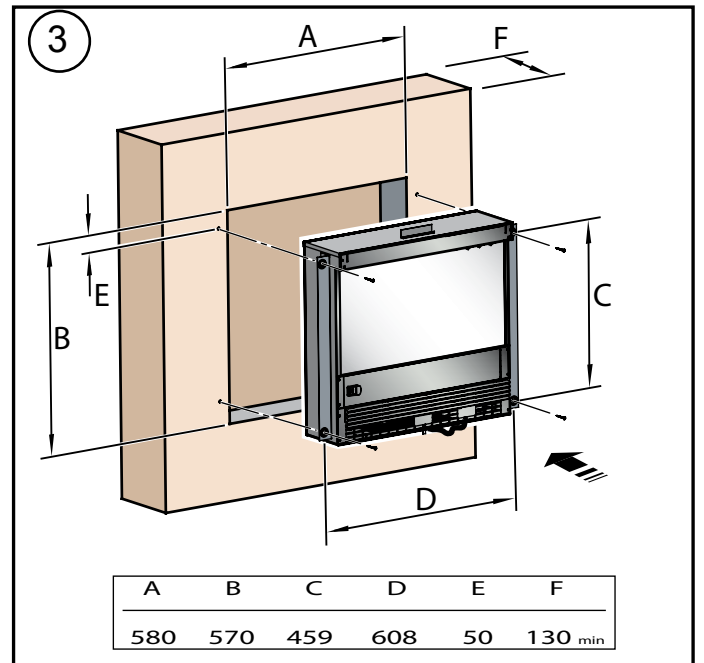
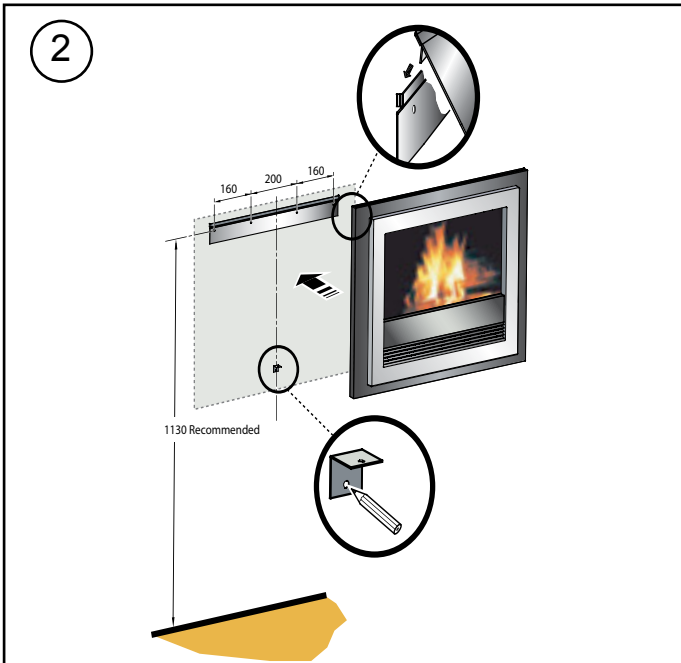
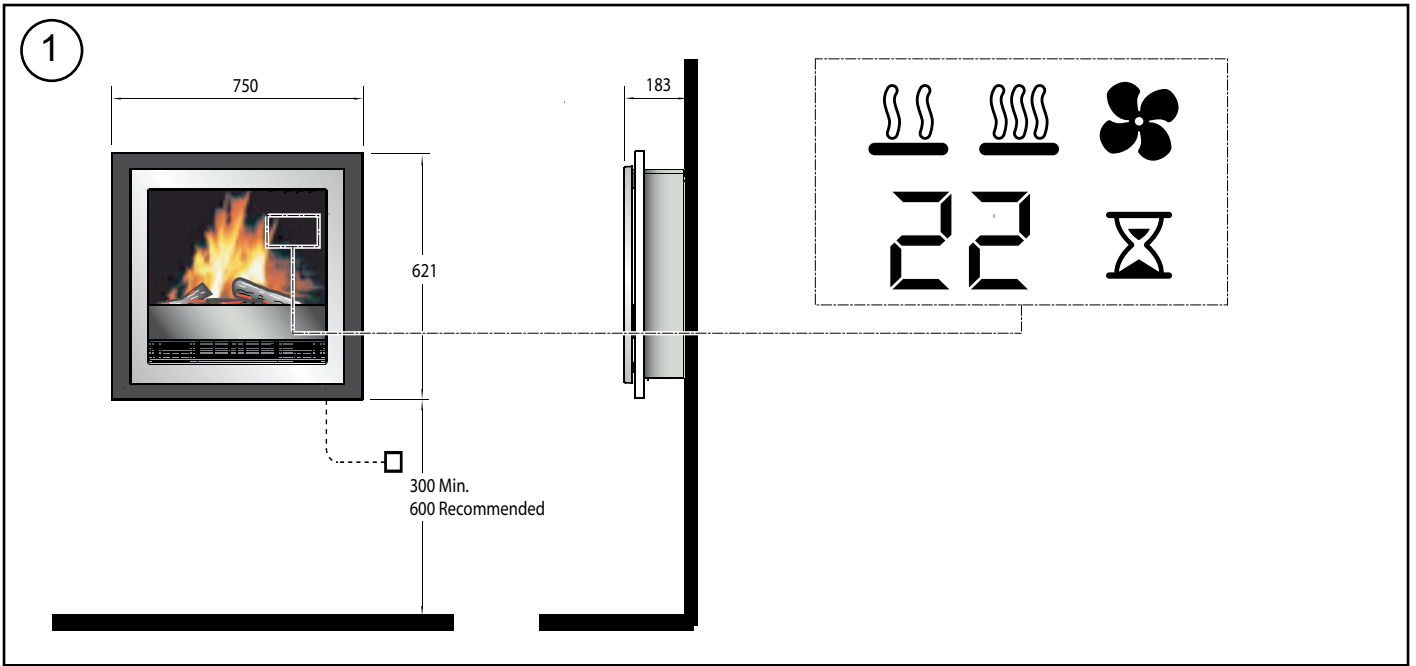

5

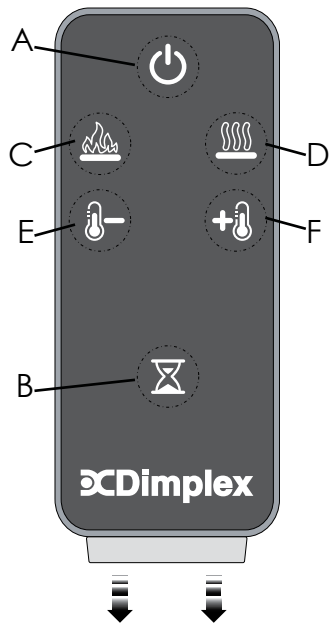
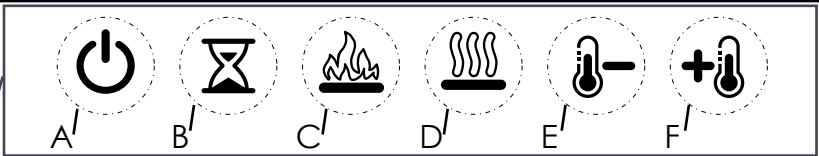

IMPORTANT: THESE INSTRUCTIONS SHOULD BE READ CAREFULLY AND RETAINED FOR FUTURE REFERENCE

### Important Safety Advice

When using electrical appliances, basic precautions should be followed to reduce the risk of fire, electric shock, and injury to persons, including the following:

If the appliance is damaged, check immediately with the supplier before installation and operation.

Do not use this appliance in the immediate surroundings of a bath, shower or swimming pool.

Do not use outdoors.

This appliance must not be located immediately above or below a fixed socket outlet or connection box.

**⚠ WARNING:** The appliance carries the Warning Symbol indicating that it must not be covered or has a Do not cover label. Do not cover or obstruct in any way the heat outlet grille located below the flame window on the appliance. Overheating will result if the appliance is accidentally covered. Do not place material or garments on the appliance, or obstruct the air circulation around the appliance, for instance by curtains or furniture, as this could cause overheating and a fire risk.

In the event of a fault unplug the heater. Unplug the appliance when not required for long periods. The supply cord must be placed on the right hand side of the heater away from the heat outlet underneath the appliance.

This appliance can be used by children aged from 8 years and above and persons with reduced physical, sensory or mental capabilities or lack of experience and knowledge if they have been given supervision or instruction concerning use of the appliance in a safe way and understand the hazards involved. Children shall not play with the appliance. Cleaning and user maintenance shall not be made by Children without supervision. Children of less than 3 years should be kept away unless continuously supervised. Children aged from 3 years and less than 8 years shall only switch on/off the appliance provided that it has been placed or installed in its intended normal operating position and they have been given supervision or instruction concerning use of the appliance in a safe way and understanding the hazards involved. Children aged from 3 years and less than 8 years shall not plug in, regulate and clean the appliance or perform user maintenance.

The appliance must be positioned so that the plug is accessible.

Although this appliance complies with safety standards, we do not recommend its use on deep pile carpets or on long

hair type of rugs.

If the supply cord is damaged it must be replaced by the manufacturer or service agent or similarly qualified person in order to avoid a hazard.

**CAUTION:** In order to avoid a hazard due to inadvertent resetting of the thermal cut-out, this appliance must not be supplied through an external switching device, such as a timer, or connected to a circuit that is regularly switched on and off by the utility.

**CAUTION -** Some parts of this product can become very hot and cause burns. Particular attention has to be given where children and vulnerable people are present.

### Technical Information

Model No: ASPIRE FSC E, ENCHANT E, BCH20E, BZT20E, BACH-E

Heat Output 230V 240V

Nominal Heat Output	$P_{Nom}$	1.7	-	1.9	kW
---------------------	-----------	-----	---	-----	----

Minimum Heat Output	$P_{min}$	0.9	-	1.0	kW
---------------------	-----------	-----	---	-----	----

Maximum Continuous Heat Output	$P_{max,c}$	1.7	-	1.9	kW
--------------------------------	-------------	-----	---	-----	----

Auxiliary Electricity Consumption

In Standby mode	$eI_{sb}$	0.41	-	0.44	W
-----------------	-----------	------	---	------	---

with electronic room temperature control

### General

Unpack the heater carefully and retain the packaging for possible future use, in the event of moving or returning the fire to your supplier.

The fire incorporates a flame effect, which can be used with or without heating, so that the comforting effect may be enjoyed at any time of the year. Using the flame effect on its own only requires little electricity.

Before connecting the heater check that the supply voltage is the same as that stated on the heater.

**Please note:** Used in an environment where background noise is very low, it may be possible to hear a sound which is related to the operation of the flame effect. This is normal and should not be a cause for concern.











### Electrical Connection

**⚠ WARNING: THIS APPLIANCE MUST BE EARTHED**

This heater must be used on an AC ~ supply only and the voltage marked on the heater must correspond to the supply voltage.

Before switching on, please read the safety warnings and operating instructions.

**Controls:** See Fig. 5

	Icon	Display	Function	Description
A		-	Power / Standby	Press Once to turn the product 'ON'. Press a second time to put the product into 'STANDBY' (When returning from 'STANDBY' mode the product will return to previous settings unless the product has been plugged out, in which case it will reset to factory settings)
B			Sleep Timer	Press multiple times to change the 'SLEEP TIMER' in 0.5 hr increments from 0.5 hr to 8.0 hr before turning off. The remaining time on the 'SLEEP TIMER' displays. (This icon is <b>Green</b> in Colour)
C		Flame Effect		'FLAME EFFECT' button cycles the unit sequentially through the 4 setting, LOW FLAME, HIGH FLAME, DEMO MODE and OFF.
		F1	Low Flame	This setting will run the flame effect at a low brightness level. (The display will show F1)
		F2	High Flame	This setting will run the flame effect at a high brightness level. (The display will show F2)
		FP	Demo Mode	This setting will slowly pulse the flame effect between low and high brightness. (The display will show FP)
		-	Off	This will turn the flame effect off. If the heater is running, the display will activate and remain active to read the set temperature and show if the product is on LOW HEAT/ HIGH HEAT/COOL BLOW.
D		Heat		'HEAT' button cycles the unit sequentially through the 4 settings: LOW HEAT, HIGH HEAT, COOL BLOW and OFF. The heat setting will be indicated by an icon in the floating display see Fig.1.  When the flame effect is 'ON' the floating display will turn off after 5 seconds, however if the heater is being used independantly of the flame effect. The low heat or high heat icon will appear continuously in the floating display.
			Low Heat	This setting will run the heater at 'LOW HEAT' this setting will be indicated by the 'LOW HEAT' icon and the letters 'LO' appearing in the display. (This icon is <b>Orange</b> in Colour)
			High Heat	This icon in the floating display indicates 'HIGH HEAT' this setting will be indicated by the 'HIGH HEAT' icon and the letters 'HI' appearing in the display. (This icon is <b>Red</b> in Colour)
			Cool Blow	This icon in the floating display indicates 'COOL BLOW' this setting will be indicated by the 'COOL BLOW' icon and the letters 'CB' appearing in the display. (This icon is <b>Blue</b> in Colour)
		-	Off	This switches the heater and blower 'OFF', no icon will be displayed in the floating display. Note the blower will run for 10-20 seconds after being turned off this is to ensure the product cools down safely.
E		-	Temp Down	Press multiple times to lower the heater temperature in 1°C increments. The lowest temperature that can be set 5°C.  Note: Once you stop at your desired temperature this will flash 3 times, then the display will show the room temperature as detected by the product. If the set temperature is lower than the detected room temperature the heater will not activate.
F		-	Temp Up	Press multiple times to increase the heater temperature in 1°C increments. The highest temperature that can be set 37°C.  Note: Once you stop at your desired temperature this will flash 3 times, then the display will show the room temperature as detected by the product. If the set temperature is lower than the detected room temperature the heater will not activate.

**User Modes:**

Mode Name /Discription	Action (Actions cannot be input by remote control)
Change Celsius (° C) to Fahrenheit (° F)	Press both 3 Dot Button ( ••• ) and 2 Dot ( •• ) on the unit and hold until beep is heard and display flashes. (To revert back to Celsius repeat this action)
Disable/Enable Heat Options	Hold both 1 Dot Button ( • ) and Flame Button (  ), on the unit, for 2 seconds, when the heater has been disabled the display will read "--" and beep. To enable heat repeat this action.

## Remote Control - See Fig. 6

The maximum range of use is ~ 5metres.

NOTE: It takes time for the receiver to respond to the transmitter.

NOTE: The receiver for the remote control is located in the display, aim the remote control in this direction when inputting commands.

Do not press the buttons more than once within two seconds for correct operation.

## Battery Information - See Fig. 6

1. To activate the remote control remove the clear battery isolation strip at the base of the remote control, which is used to ensure your remote control reaches you fully charged.

2. To replace the remote control battery, turn over the remote control, and follow the diagram embossed on the remote control

3. Only use CR2025 or CR2032 size of batteries.

## Wall fixing - see Fig. 2, 3 & 4

The appliance should be securely fixed to the wall using the wall plugs and screws supplied for block walls.

Note – for studded walls special fasteners are required, see diagram for recommended position of fixing screws.

### Recessed Installation

Please note that this appliance can also be wall-mounted so that it is recessed. This can be installed in a large fireplace opening or a purpose built wall. See **Fig. 3** for size of recess required and hole fixing dimensions. This fireplace insert does NOT require venting.

### In order to ensure it's future safety in use, it is essential that this fire is securely fixed to the wall.

IT IS IMPORTANT THAT THE FIXING DEVICE CHOSEN IS APPROPRIATE TO THE WALL MATERIAL TO WHICH THE FIRE IS BEING FIXED. SOME MODERN INTERNAL BUILDING MATERIALS ARE VERY LOW DENSITY BLOCK AND REQUIRE SPECIALIZED FIXING DEVICES TO PROVIDE A SAFE, SECURE INSTALLATION.

The installation of this fire should be carried out by a competent person. If in doubt please consult your local builder.

This section provides step by step instructions for selecting a location and preparing the site to install the fireplace into the following:

### Existing Fireplace

1. Make sure that the fire is located on a flat surface.
2. Seal all draughts and vents to prevent chimney debris from falling onto the Fireplace Insert. Do not install into an existing fireplace that is prone to dampness.
3. Remove the front/trim by following the steps as outlined in **Fig. 4**
4. Locate the 4 fixing holes, position the fire accordingly, and firmly fix the appliance to the wall using the appropriate screws.
5. Replace the front/trim.

### New Support Structure Construction

When planning where to position your purpose built support structure the following steps must be observed:

1. Place the fire in the desired location to see how it will look in the room.
2. Mark the desired location for the new support structure in the room and store the fire in a safe, dry and dust free location.

3. Using timber studs to support the fire, devise and construct a suitable means of supporting the product within the wall partition and provide electrical power for the fire to be HARD wired. For recommended sizes of height, width and depth of opening for recess and hole fixing dimensions for each model - see **Fig. 3**.

4. Remove the front/trim by following the steps as outlined previously.

5. Locate the 4 fixing holes, position the fire accordingly, and firmly fix using the appropriate screws.

6. Replace the front/trim.

NOTE: The appliance should be HARD wired to an electrical power outlet when placed in a recessed installation.

Please consult a qualified electrician for appropriate wiring requirements.

## Trim colour options – see Fig. 4

NOTE: Trim Colour Options only available on Bizet & Aspire.

The fire comes with a reversible inner trim. To reverse the trim first remove the front cover as per Fig.3, gripping the front panel on either side, gently pull the bottom of the panel forward while lightly lifting upward, the front panel should lift away.

This will allow access to the reversible trim, once again gripping the trim on either side gently pull the bottom of the trim forward while lightly lifting upward, the reversible trim will lift away.

Now carefully replace the panels in the reverse of above.

## Thermal Safety Cut-out

The built-in overheat cut-out, switches off the appliance automatically in the event of a fault! Should this occur switch off the appliance or disconnect the mains plug from the socket.

Remove any obstructions which may have caused the overheating. After a short cooling down phase, the appliance is ready for use again! If the fault should occur again, contact your local dealer!

WARNING: In order to avoid a hazard due to inadvertent resetting of the thermal cut-out, this appliance must not be supplied through an external switching device, such as a timer, or connected to a circuit that is regularly switched on and off by the utility.

## Maintenance

**⚠ WARNING: ALWAYS DISCONNECT FROM THE POWER SUPPLY BEFORE ATTEMPTING ANY MAINTENANCE.**

## Light Emitting Diode

This fire is fitted with LED (Light Emitting Diode) lamps. These LED lamps are maintenance-free and should not require replacing during the life of the product.

## Cleaning

**⚠ WARNING: ALWAYS DISCONNECT FROM THE POWER SUPPLY BEFORE CLEANING THE HEATER.**

For general cleaning use a soft clean duster – never use abrasive cleaners. The glass viewing screen should be cleaned carefully with a soft cloth.

DO NOT use proprietary glass cleaners.

To remove any accumulation of dust or fluff the soft brush attachment of a vacuum cleaner should occasionally be used to clean the outlet grille of the fan heater.

WARNING: do not operate the product without the grille and outer glass in position as this may effect the operation of the heater.

## Recycling

For electrical products sold within the European Community. At the end of the electrical products useful life it should not be disposed of with household waste. Please recycle where facilities exist. Check with your Local Authority or retailer for recycling advice in your country.



## After Sales Service

Should you require after sales service or should you need to purchase any spares, please contact the retailer from whom the appliance was purchased or contact the service number relevant to your country on the warranty card.

Please do not return a faulty product to us in the first instance as this may result in loss or damage and delay in providing you with a satisfactory service. Please retain your receipt as proof of purchase.

**BELANGRIJK: DEZE INSTRUCTIES DIENEN ZORGVULDIG DOORGELEZEN EN BEWAARD TE WORDEN VOOR TOEKOMSTIG GEBRUIK.**

### Belangrijke veiligheidsmededeling

Bij gebruik van elektrische apparaten dienen basisvoorzorgmaatregelen in acht genomen te worden om het risico op brand, elektrische schokken en verwondingen bij personen te voorkomen, inclusief:

Neem als het apparaat beschadigd is voor installatie en gebruik direct contact op met de leverancier.

Dit apparaat niet in de directe omgeving van een bad, douche of zwembad gebruiken. Niet buiten gebruiken.

Het apparaat niet rechtstreeks boven of onder een vast stopcontact of aansluitdoos plaatsen.

**WAARSCHUWING:** Het apparaat heeft het Waarschuwingssymbool waarop wordt aangegeven dat hij niet afgedekt mag worden of heeft een Niet afdekken label. Het warmte-uitlaatrooster onder het vlamvenster



van het apparaat niet afdekken of op enige manier blokkeren. Er ontstaat oververhitting als het apparaat per ongeluk wordt afgedekt. Geen materiaal of kleding op het apparaat leggen of de luchtcirculatie om het apparaat verhinderen door bijvoorbeeld gordijnen of meubels aangezien dit tot oververhitting kan leiden en tot brandgevaar kan leiden.

In het geval van een fout stekker van de verwarming uit het stopcontact halen. Haal de stekker van het apparaat uit het stopcontact als deze langere tijd niet nodig is. Het snoer moet aan de rechterkant van de verwarming geplaatst worden, uit de buurt van de warmte-uitlaat onder het apparaat. Dit apparaat kan worden bediend door kinderen van 8 jaar en ouder en door personen met verminderde fysieke, zintuiglijke of geestelijke capaciteiten of gebrek aan ervaring en kennis als zij onder supervisie staan of instructies krijgen ten aanzien van het veilige gebruik van het apparaat en begrijpen welke gevaren zich kunnen voordoen. Kinderen mogen niet met het apparaat spelen. De reiniging en het gebruikersonderhoud van het apparaat mag niet zonder toezicht door kinderen worden uitgevoerd.

Kinderen van 3 jaar of jonger moeten uit te buurt gehouden worden behalve bij constante supervisie. Kinderen vanaf 3 jaar maar jonger dan 8 jaar mogen het apparaat alleen aan/uit zetten op voorwaarde dat deze in de normale functioneringspositie is geplaatst of geïnstalleerd en ze begeleiding of instructie hebben gekregen ten aanzien van het veilige gebruik van het apparaat en de betreffende gevaren begrijpen. Kinderen ouder dan 3 en jonger dan 8 jaar mogen de stekker van het apparaat niet in het stopcontact steken, hem instellen en reinigen of onderhoudswerkzaamheden uitvoeren.

Het apparaat moet zodanig gepositioneerd worden dat de stekker bereikbaar is.

Hoewel het apparaat aan de veiligheidsnormen voldoet, raden wij het gebruik op hoogpolig tapijt of langharige kleden af.

Als het snoer beschadigd is, moet hij vervangen worden door de fabrikant of servicedienst of een vergelijkbaar gekwalificeerd persoon om gevaar te vermijden.

**WAARSCHUWING:** Dit apparaat mag niet via een extern schakelapparaat, zoals een timer, worden gevoed of aangesloten worden op een circuit dat regelmatig door de nutsvoorziening aan en uit wordt gezet, om risico te vermijden door het per ongeluk resetten van de thermische afsluiting.

**WAARSCHUWING - Sommige onderdelen van dit product kunnen heel heet worden en brandwonden veroorzaken. Let extra goed op als er kinderen en kwetsbare personen in de buurt zijn.**

### Technische informatie

Modelnr: ASPIRE FSC E, ENCHANT E, BCH20E, BZT20E, BACH-E

Warmte-uitvoer 230V 240V

Nominale warmte-uitvoer	$P_{Nom}$	1.7	-	1.9	kW
Minimale warmte-uitvoer	$P_{min}$	0.9	-	1.0	kW
Maximum constante warmteafgifte	$P_{max,c}$	1.7	-	1.9	kW

Hulp Elektriciteitsverbruik

In standby-modus	$eI_{SB}$	0.41	-	0.44	W
------------------	-----------	------	---	------	---

met elektronische kamertemperatuurregeling

### Algemeen

Verwijder de kachel voorzichtig uit de verpakking en bewaar deze voor mogelijk gebruik in de toekomst voor verhuizingen of het terugbrengen van de kachel naar de verkoper.

De haard heeft een vlameffect die met of zonder warmte gebruikt kan worden, zodat op elk moment van het jaar genoten kan worden van de gezelligheid die het biedt. Voor gebruik van alleen het vlameffect is maar een klein beetje elektriciteit nodig. Controleer alvorens de stekker van de verwarming in het stopcontact te steken of het voltage hetzelfde is als aangegeven voor de verwarming.

**Opmerking:** Bij gebruik in omgeving met weinig achtergrondgeluid kan een geluid hoorbaar zijn als het vlameffect geselecteerd wordt. Dit is normaal en is niet iets waar zorgen om gemaakt hoeft te worden.

### Elektrische aansluiting











**WAARSCHUWING: DIT APPARAAT MOET WORDEN GEAARD**

Deze kachel mag alleen gevoed worden met wisselstroom en het voltage aangegeven op kachel moet overeenkomen met het voltage van de stroomtoevoer.

Lees de veiligheids waarschuwingen en instructies voor de bediening alvorens de kachel aan te zetten.



Bediening: Zie Fig. 5

	Icoon	Display	Functie	Omschrijving
A		-	Stroom/Standby	Een keer indrukken om het product 'AAN' te zetten. Een tweede keer indrukken om het product op 'STANDBY' te zetten. (Als het product vanuit 'STANDBY' wordt aangezet, gaat hij terug naar eerdere instellingen behalve als de stekker uit het stopcontact is gehaald, in welk geval hij gereset wordt in de fabrieksinstellingen)
B			Sleep Timer	Meerdere keren indrukken om de 'SLEEP TIMER' met stappen van 0,5 uur van 0,5 uur tot 8 uur in te stellen alvorens hem uit te zetten. De resterende tijd van de 'SLEEP TIMER' wordt weergegeven. (Deze icoon is <b>Groen</b> van kleur)
C		Vlameffect		Met de 'FLAME EFFECT' knop doorloopt de eenheid op een volgend 4 instellingen, LOW FLAME, HIGH FLAME, DEMO MODE en OFF.
		F1	Low Flame	Op deze instelling staat het vlameffect op lage felheid. (Op de display staat F1)
		F2	High Flame	Op deze instelling staat het vlameffect op hoge felheid. (Op de display staat F2)
		FP	Demo Mode	Op deze instelling wisselt zhet flameeffect af tussen lage en hoge felheid. (Op de display staat FP)
		-	Uit	Hiermee wordt het vlameffect uitgezet. Als de verwarming aanstaat, wordt de display geactiveerd en blijft actief om de ingestelde temperatuur af te kunnen lezen en te laten zien of het product op LOW HEAT/ HIGH HEAT/COOL BLOW staat.
D		Verwarmen		Met de 'HEAT' knop doorloopt de eenheid achtereenvolgens 4 instellingen: LOW HEAT, HIGH HEAT, COOL BLOW en OFF. De warmte-instelling wordt aangegeven met een icoon in de drijvende display zie Fig. 1.  Als het vlameffect op 'ON' staat, gaat de drijvende display na 5 seconden uit, als de verwarming schter onafhankelijk van het vlameffect wordt gebruikt. De icoon low heat of high heat is constant zichtbaar op de drijvende display.
			Low Heat	Op deze instelling staat de verwarming op 'LOW HEAT', deze instelling wordt aangegeven door de icoon 'LOW HEAT' en de letters 'LO' verschijnen op de display. (Deze icoon is <b>Oranje</b> van kleur)
			High Heat	Deze icoon op de drijvende display geeft 'HIGH HEAT' aan, deze instelling wordt aangegeven door de icoon 'HIGH HEAT' en de letters 'HI' verschijnen op de display. (Deze icoon is <b>Rood</b> van kleur)
			Cool Blow	Deze icoon op de drijvende display geeft 'COOL BLOW' aan, deze instelling wordt aangegeven door de icoon 'COOL BLOW' en de letters 'CO' verschijnen op de display. (Deze icoon is <b>Blauw</b> van kleur)
		-	Uit	Hiermee worden de verwarming en de blower 'OFF' gezet, er verschijnt geen icoon op de drijvende display. Opgelet: de blower blijft 10-20 seconden blazen nadat hij is uitgezet om ervoor te zorgen dat het product veilig afkoelt.
E		-	Temp Down	Meerdere keren indrukken om de temperatuur met stappen van 1 °C te verlagen. De laagste temperatuur die ingesteld kan worden is 5 °C.  Opmerking: Als u stopt bij de gewenste temperatuur, zal deze drie keer knipperen, daarna toont de display de kamertemperatuur zodat die door het product wordt gedetecteerd. Als de ingestelde temperatuur lager is dan de gedetecteerde kamertemperatuur, wordt de verwarming niet geactiveerd.
F		-	Temp Up	Meerdere keren indrukken om de temperatuur met stappen van 1 °C te verlagen. De hoogste temperatuur die ingesteld kan worden is 37 °C.  Opmerking: Als u stopt bij de gewenste temperatuur, zal deze drie keer knipperen, daarna toont de display de kamertemperatuur zodat die door het product wordt gedetecteerd. Als de ingestelde temperatuur lager is dan de gedetecteerde kamertemperatuur, wordt de verwarming niet geactiveerd.

### Gebruikersmodussen:

Modusnaam/omschrijving	Actie (Actie kunnen niet met de afstandsbediening ingesteld worden)
Veranderen Celsius (° C) naar Fahrenheit (° F)	Druk op zowel (  ) en (  ) op de eenheid en houd ingedrukt totdat er een piepje hoorbaar is en de display knippert. (Herhaal deze actie om terug te gaan naar Celsius)
Verwarmingsopties uitschakelen	Zowel (  ) en (  ) op de eenheid 2 seconden ingedrukt houden. Als de verwarming is uitgeschakeld staat er "--" op de display en piept deze.
Verwarmingsopties inschakelen	Zowel (  ) en (  ) op de eenheid 2 seconden ingedrukt houden. Als de verwarming is ingeschakeld, gaat de verwarming piepen en wordt de ingestelde temperatuur getoond.

## Afstandsbediening - Zie Fig. 6

Het maximumbereik voor gebruik is ~5 meter.

OPMERKING: Het duurt even voordat de ontvanger reageert op de transmitter.

OPMERKING: De ontvanger voor de afstandsbediening bevindt zich in de display, richt de afstandsbediening hierop bij het invoeren van commando's.

De knoppen meer dan een keer per twee seconden indrukken voor de juiste werking.

## Batterij-informatie - Zie Fig. 6

1. Verwijder de doorzichtige strip bij de batterij onderaan de afstandsbediening die ervoor zorgt dat de afstandsbediening volledig opgeladen is, om hem te activeren.

2. Draai om de batterij van de afstandsbediening te vervangen hem om en volg de diagram die is aangebracht op de afstandsbediening.

3. Gebruik alleen CR2025 of CR2032 batterijen.

## Bevestiging aan de muur - Zie Fig. 2, 3 & 4

Het apparaat moet stevig aan de muur bevestigd worden met behulp van de muurpluggen en schroeven voor gemetselde muren, die meegeleverd worden.

Opmerking - voor scheidingswandjes zijn speciale bevestigingen vereist, zie het diagram voor de aanbevolen positie van de bevestigingsschroeven.

### Verzonken installatie

Dit apparaat kan ook in een nis in de muur worden geplaatst. Deze kan in een grote haard of in een specifiek hiervoor geplaatste muur worden geïnstalleerd. Zie Fig. 3 Voor de afmeting van de vereiste nis en de bevestigingsgaten. Deze haard vereist GEEN ventilatie.

## Om ervoor te zorgen dat het in de toekomst veilig gebruikt kan worden is het van essentieel belang om deze haard stevig aan de muur te bevestigen.

HET IS BELANGRIJK DAT DE BEVESTIGING GEKOZEN WORDT AFHANKELIJK VAN HET MATERIAAL VAN DE MUUR WAAR DE HAARD OP BEVESTIGD WORDT. SOMMIGE MODERNE INTERNE BOUWMATERIALEN HEBBEN EEN ZEER LAGE DICHTHEID EN VEREISEN SPECIFIEKE BEVESTIGINGEN VOOR EEN VEILIGE INSTALLATIE.

De installatie van deze haard moet door een competent persoon worden uitgevoerd. Neem bij twijfel contact op met een plaatselijk bouwbedrijf.

In deze sectie vindt u instructies waar in stap voor stap wordt uitgelegd hoe de locatie gekozen kan worden en hoe de plek voorbereid kan worden om de haard te installeren.

### Bestaande haard

1. Zorg ervoor dat de haard op een vlak oppervlak geplaatst wordt.
2. Seal alle lucht- en ventilatiegaten om te voorkomen dat er as op de haard valt. Installeer geen bestaande haard die vatbaar voor vocht is.
3. Verwijder het lijstwerk/voorzijde volgens de volgende stappen zoals getoond in Fig. 4
4. Bepaal de 4 bevestigingsgaten, plaats de haard ervoor en bevestig deze stevig aan de muur met behulp van geschikte schroeven.
5. Plaats het lijstwerk/voorzijde terug.

### Nieuwe ondersteunende constructie

Houd bij het plannen van de specifiek voor de haard gebouwde ondersteunende constructie rekening met de volgende stappen:

1. Plaats de haard op de gewenste locatie om te zien hoe het in de kamer staat.
2. Markeer de gewenste locatie voor de nieuwe ondersteunende structuur in de kamer en sla de haard op een veilige, droge en stofvrije locatie op.

3. Bouw van een houten structuur om de haard te ondersteunen in het deel van de muur en voorzie een stroomaansluiting voor de haard met vaste bedrading. Voor de aanbevolen afmetingen voor hoogte, breedte en diepte van de opening en bevestigingsgaten voor ieder model - zie Fig. 3.
4. Verwijder het lijstwerk/voorzijde volgens de stappen zoals eerder getoond.
5. Bepaal de 4 bevestigingsgaten, plaats de haard ervoor en bevestig deze stevig met behulp van geschikte schroeven.
6. Plaats het lijstwerk/voorzijde terug.

OPMERKING: Het apparaat met VASTBedraad zijn met een elektrisch stopcontact als deze in een nis geplaatst wordt. Vraag een gekwalificeerde elektricien om advies voor de geschikte bedrading.

## Kleuropties voor de omlijsting – zie Fig. 4

OPMERKING: Kleuropties voor de omlijsting zijn alleen beschikbaar voor Bizet & Aspire.

De haard wordt geleverd met een tweezijdige omlijsting. Verwijder om de omlijsting om te draaien de voorzijde zoals getoond in fig. 3 door deze aan beide zijden vast te pakken, trek zachtjes de onderzijde van het paneel naar voren terwijl u deze lichtjes omhoog tilt. Het voorpaneel kan er nu af gepakt worden. Zo krijgt u toegang tot de omkeerbare omlijsting. Pak deze aan beide zijden vast en trek de onderzijde een beetje naar voren terwijl u de omlijsting enigszins omhoog trekt. De omkeerbare omlijsting kan er nu uitgepakt worden.

Plaats de panelen nu in omgekeerde volgorde voorzichtig terug.

## Thermische beveiliging

De ingebouwde oververhittingsbeveiliging schakelt het apparaat automatisch uit in het geval van problemen! Schakel als dit gebeurt het apparaat uit of haal de stekker uit het stopcontact.

Verwijder alle belemmeringen die tot de oververhitting geleid zouden kunnen hebben. Na een korte afkoelperiode kan het apparaat weer gebruikt worden! Neem contact op met uw plaatselijke dealer als dit probleem zich weer voordoet!

WAARSCHUWING: Dit apparaat mag niet via een extern schakelapparaat, zoals een timer, worden gevoed of aangesloten worden op een circuit dat regelmatig door de nutsvoorziening aan en uit wordt gezet, om risico te vermijden door het per ongeluk resetten van de thermische afsluiting.

## Onderhoud

**⚠ WAARSCHUWING: HAAL ALTIJD DE STEKKER UIT HET STOPCONTACT ALVORENS AAN ONDERHOUDWERKZAAMHEDEN TE BEGINNEN.**

## Light Emitting Diode

Deze haard is uitgerust met led (Light Emitting Diode) lampen. Deze led-lampen zijn onderhoudsvrij en hoeven niet vervangen te worden gedurende de levensduur van het product.

## Reinigen

**⚠ WAARSCHUWING: HAAL ALTIJD DE STEKKER UIT HET STOPCONTACT ALVORENS DE VERWARMING SCHOON TE MAKEN.**

Gebruik voor normaal reinigen een zachte, schone stofdoek - gebruik nooit schuurmiddelen. Het glazen scherm dient zorgvuldig schoongemaakt te worden met een zachte doek.

GEEN bedrijfseigen ruitenreinigers gebruiken.

Voor het verwijderen van stofophopingen of pluis kan soms de zachte opzetborstel van de stofzuiger gebruikt worden om het rooster van de fan schoon te maken.

WAARSCHUWING: het product niet gebruiken zonder dat het rooster en het buitenste glas op hun plaats zitten aangezien dit van invloed kan zijn op de werking van de verwarming.

## Recyclen

Voor elektrische producten die binnen de Europese Gemeenschap worden verkocht. Aan het einde van de levensduur van de elektrische producten, mag deze niet worden weggegooid bij het huishoudvuil. Recycle waar faciliteiten aanwezig zijn. Vraag aan de plaatselijke autoriteit of winkelier wat de recyclerichtlijnen in uw land zijn.



## Aftersales Service

Neem als u aftersales service nodig hebt of reserveonderdelen wilt kopen contact op met de winkelier waar u het apparaat gekocht hebt of bel het servicenummer dat van uw land zoals vermeld op het garantiebewijs.

Het product niet direct naar ons terug sturen aangezien dit kan leiden tot verlies of schade en vertraging in het leveren van service aan u. Bewaar het bonnetje als bewijs van aankoop.

IMPORTANT : LIRE ATTENTIVEMENT CES INSTRUCTIONS ET LES CONSERVER SOIGNEUSEMENT POUR RÉFÉRENCE ULTÉRIEURE.

### Avis de sécurité important

Lors de l'utilisation d'appareils électriques, des précautions de base doivent être prises afin de réduire le risque d'incendie, d'électrocution et de blessure. Ces recommandations incluent :

Si l'appareil est endommagé, consulter immédiatement le fournisseur avant installation et utilisation.

Ne pas utiliser cet appareil à proximité immédiate d'une baignoire, douche ou piscine.

Ne pas utiliser à l'extérieur.

Cet appareil ne doit pas être placé directement au-dessus ou en-dessous d'une prise de courant fixe ou d'un boîtier de raccordement.

**⚠ AVERTISSEMENT :** L'appareil arbore le symbole d'avertissement qui indique qu'il ne doit pas être couvert, ou porte

une étiquette « Do not cover » (Ne pas couvrir). Ne pas couvrir ni obstruer en aucune façon la grille de sortie de chaleur située

au-dessous de la vitre de l'appareil. Une couverture accidentelle de l'appareil entraînera une surchauffe. Ne pas placer d'objets ou de vêtements sur l'appareil, ni gêner la circulation de l'air autour de l'appareil, par exemple avec des rideaux ou des meubles. Cela pourrait provoquer une surchauffe, voire un risque d'incendie. En cas de panne, débrancher l'appareil de chauffage. Débrancher l'appareil lorsque celui-ci n'est pas utilisé pendant une période prolongée. Le cordon d'alimentation doit être placé du côté droit de l'appareil de chauffage, à distance de la sortie de chaleur située sous celui-ci.

Cet appareil peut être utilisé par les enfants d'au moins 8 ans et par les personnes ayant des capacités physiques, sensorielles ou mentales réduites ou faisant preuve de manque d'expérience et de connaissances uniquement si elles font l'objet d'une supervision ou ont reçu des instructions concernant l'usage de l'appareil de manière sûre, et si elles comprennent les dangers que cela implique. Les enfants ne doivent pas jouer avec l'appareil. Son nettoyage et son entretien ne doivent pas être effectués par des enfants laissés sans surveillance.

Les enfants de moins de 3 ans doivent être tenus éloignés, à moins d'être continuellement supervisés. Les enfants âgés de 3 ans et plus et de moins de 8 ans peuvent uniquement allumer/éteindre l'appareil, pourvu qu'il soit placé ou installé dans sa position d'utilisation normale, qu'ils bénéficient d'une surveillance ou d'instructions quant à l'utilisation de l'appareil de façon sécurisée et qu'ils comprennent les risques encourus. Les enfants de 3 à 8 ans ne doivent pas brancher, régler ou

nettoyer l'appareil, ni effectuer aucune des opérations de nettoyage et d'entretien réalisables par l'utilisateur.

L'appareil doit être placé de manière à pouvoir accéder à la prise.

Bien que l'appareil soit conforme aux normes de sécurité, nous ne recommandons pas de l'utiliser sur des moquettes épaisses ou des tapis à poils longs.

Si le cordon d'alimentation est endommagé, le faire remplacer par le fabricant, un réparateur ou toute personne suffisamment qualifiée afin d'écartier tout risque.

**AVERTISSEMENT :** Afin d'éviter tout danger lié à une réinitialisation accidentelle du coupe-circuit thermique, cet appareil ne doit pas être alimenté par un dispositif de commutation externe (un minuteur par exemple) ou raccordé à un circuit qui est allumé et éteint régulièrement par la compagnie d'électricité.

**ATTENTION :** certaines pièces de ce produit peuvent chauffer à haute température et causer des brûlures. Il faut être particulièrement vigilant lorsque des enfants et personnes vulnérables sont présentes.

### Fiche technique

Numéro du modèle : ASPIRE FSC E, ENCHANT E, BCH20E, BZT20E, BACH-E

Puissance calorifique **230 V 240 V**

Puissance calorifique nominale	$P_{Nom}$	1.7	-	1.9	kW
--------------------------------	-----------	-----	---	-----	----

Puissance calorifique minimale	$P_{min}$	0.9	-	1.0	kW
--------------------------------	-----------	-----	---	-----	----

Puissance calorifique continue maximale	$P_{max,c}$	1.7	-	1.9	kW
---	-------------	-----	---	-----	----

Consommation électrique auxiliaire

En mode veille	$eI_{SB}$	0.41	-	0.44	W
----------------	-----------	------	---	------	---

avec la commande électronique de température ambiante

### Généralités

Déballer le radiateur soigneusement et conserver l'emballage pour un éventuel usage futur, en cas de déménagement ou de renvoi du foyer à votre fournisseur.

Le foyer est composé d'un effet de flamme, qui peut être utilisé avec ou sans chauffage, de sorte que la sensation apaisante peut être appréciée tout au long de l'année. L'utilisation sans chauffage ne requiert qu'une faible consommation d'électricité.

Avant de brancher l'appareil de chauffage, vérifiez que la tension d'alimentation du secteur est identique à celle indiquée sur l'appareil.

**Remarque :** l'effet flamme s'accompagne d'un son audible dans un environnement silencieux. Ceci est normal et ne doit pas susciter d'inquiétudes.











### Branchement électrique

**⚠ AVERTISSEMENT :** CET APPAREIL DOIT ÊTRE MIS À LA TERRE







Ce radiateur doit être utilisé sur une alimentation CA uniquement, et la tension indiquée sur l'appareil de chauffage doit correspondre à la tension d'alimentation.

Lire attentivement les consignes de sécurité et les instructions d'utilisation avant de mettre l'appareil en marche.

## Commandes : Voir fig. 5

	Icône	Affichage	Fonction	Description
A		-	Marche / Veille	Appuyer une fois pour mettre le produit sous tension. Appuyer une seconde fois pour mettre le produit en veille (Après sortie de mise en veille, les derniers réglages seront mémorisés, à moins que le produit n'ait été débranché, auquel cas les réglages usines seront appliqués)
B			Minuterie de mise en veille	Appuyer plusieurs fois pour modifier la minuterie de mise en veille par incréments de 30 minutes (de 30 minutes à 8 heures avant mise hors tension). Le temps restant avant mise hors tension s'affiche. (Cette icône est <b>verte</b> )
C		Effet flamme		Le bouton d'effet flamme commande 4 réglages : FLAMME FAIBLE, FLAMME INTENSE, MODE DÉMO et ARRÊT.
		F1	Flamme faible	Ce réglage actionne l'effet flamme avec une faible intensité lumineuse. (F1 apparaît à l'écran)
		F2	Flamme intense	Ce réglage actionne l'effet flamme avec une intensité lumineuse élevée. (F2 apparaît à l'écran)
		FP	Mode démo	Ce réglage fait lentement alterner l'effet flamme entre une intensité lumineuse faible et élevée. (FP apparaît à l'écran)
		-	Arrêt	Cela arrête l'effet flamme. Si l'appareil de chauffage fonctionne, l'écran s'allume et reste allumé pour afficher la température réglée et indiquer si le produit est paramétré sur une chaleur modérée, une chaleur intense ou la diffusion d'air frais (LOW HEAT/ HIGH HEAT/COOL BLOW).
D		Chaleur		Le bouton CHALEUR (HEAT) commande les 4 réglages suivants : CHALEUR MODÉRÉE, CHALEUR INTENSE, AIR FRAIS et ARRÊT. Le réglage de chaleur sera indiqué par une icône sur le Floating Display. Voir Fig.1.  Quand l'effet flamme est activé, le Floating Display s'éteindra au bout de 5 secondes. Cependant, si l'appareil de chauffage est utilisé indépendamment de l'effet flamme, l'icône de chaleur modérée ou intense apparaîtra en continu sur le Floating Display.
			Chaleur modérée	Avec ce réglage, l'appareil de chauffage dégagera une chaleur modérée (LOW HEAT) indiquée par l'icône correspondante et les lettres « LO » à l'écran. (Cette icône est <b>orange</b> )
			Chaleur intense	Cette icône sur le Floating Display indique une chaleur intense (HIGH HEAT). Les lettres « HI » apparaîtront à l'écran. (Cette icône est <b>rouge</b> )
			Air frais	Cette icône sur le Floating Display indique la diffusion d'air frais (COOL BLOW). Les lettres « CB » apparaîtront à l'écran. (Cette icône est <b>bleue</b> )
		-	Arrêt	Cela éteint l'appareil de chauffage et le ventilateur. Aucune icône n'est affichée sur le Floating Display. Noter que le ventilateur fonctionnera pendant 10-20 secondes après mise hors tension pour refroidir le produit et éviter des brûlures.
E		-	Réduction de la température	Appuyer plusieurs fois pour réduire la température de l'appareil de chauffage par paliers de 1 °C. La température la plus basse réglable est de 5 °C.  Remarque : Lorsque vous vous serez arrêté(e) sur la température souhaitée, celle-ci clignotera 3 fois, et l'écran affichera la température ambiante détectée par le produit. Si la température réglée est inférieure à la température ambiante détectée, l'appareil de chauffage ne se déclenchera pas.
F		-	Augmentation de la température	Appuyer plusieurs fois pour augmenter la température de l'appareil de chauffage par paliers de 1 °C. La température la plus élevée réglable est de 37 °C.  Remarque : Lorsque vous vous serez arrêté(e) sur la température souhaitée, celle-ci clignotera 3 fois, et l'écran affichera la température ambiante détectée par le produit. Si la température réglée est inférieure à la température ambiante détectée, l'appareil de chauffage ne se déclenchera pas.

## Modes d'utilisation :

Nom /description du mode	Action (Les actions ne peuvent être déclenchées par télécommande)
Passer des Celsius (° C) aux Fahrenheit (° F)	Appuyer simultanément sur (  ) et (  ) sur l'unité et maintenir enfoncé jusqu'à ce qu'un signal sonore se fasse entendre et que l'écran clignote. (Pour revenir aux Celsius, répéter cette action)
Désactiver les options de chaleur	Maintenir enfoncés les boutons Chaleur (  ) et (  ) sur l'unité pendant 2 secondes. Une fois l'appareil de chauffage éteint, « -- » s'affichera à l'écran et un signal sonore retentira.
Activer les options de chaleur	Maintenir enfoncés les boutons Chaleur (  ) et (  ) sur l'unité pendant 2 secondes. Une fois l'appareil de chauffage allumé, un signal sonore retentira et la température réglée s'affichera.

## Télécommande - Voir fig. 6

La portée maximale de la télécommande est d'environ 5 mètres.  
REMARQUE : il faut un certain temps pour que le récepteur réponde à l'émetteur.

REMARQUE : le récepteur de la télécommande se trouve dans l'écran. Viser dans sa direction avec la télécommande lorsque l'on souhaite commander l'unité à distance.

Ne pas appuyer sur les boutons plus d'une fois dans un intervalle de deux secondes pour assurer un fonctionnement correct.

## Informations concernant les piles - Voir fig. 6

1. Pour activer la télécommande, retirer la languette d'isolement transparente de la pile située à la base de la télécommande. Cette languette vise à garantir que l'utilisateur reçoive la télécommande parfaitement chargée.

2. Pour remplacer la pile de la télécommande, suivre les instructions gravées au dos.

3. N'utiliser que des piles CR2025 ou CR2032.

## Fixation murale - voir Figures 2, 3 et 4

L'appareil doit être fixé au mur solidement à l'aide des chevilles et vis pour murs pleins fournies.

Remarque – les cloisons légères nécessitent des fixations spéciales. Se reporter au schéma pour connaître la position recommandée des vis de fixation.

### Installation encastrée

Veuillez noter que cet appareil peut également être monté au mur de sorte à être encastré. Il peut être installé dans une grande ouverture de cheminée ou dans un mur spécialement réservé à cet effet. Se reporter à la **Fig. 3** pour connaître la taille de l'encastrement nécessaire et les dimensions des trous. Cet insert de cheminée n'a PAS besoin de ventilation.

### Pour garantir une utilisation sûre, il est essentiel que cet insert soit solidement fixé au mur.

IL EST IMPORTANT QUE L'APPAREIL DE FIXATION CHOISI CONVienne AU MATÉRIAU DU MUR SUR LEQUEL LA CHEMINÉE EST FIXÉE. CERTAINS MATÉRIAUX DE CONSTRUCTION INTÉRIEURE MODERNES SONT DES BLOCS LÉGERS ET NÉCESSITENT DES DISPOSITIFS DE FIXATION SPÉCIAUX POUR GARANTIR UNE INSTALLATION SOLIDE ET SÛRE.

L'installation de cette cheminée doit être effectuée par une personne compétente. En cas de doute, contacter votre maçon local.

Cette section donne des instructions étape par étape pour sélectionner un endroit et le préparer en vue d'installer la cheminée dans les éléments suivants :

### Cheminée existante

1. Veiller à ce que l'insert soit placé sur une surface plate.
2. Fermer hermétiquement tous les tirages et les ventilations afin d'empêcher les débris de la cheminée de tomber dans l'insert. Ne pas installer l'insert dans une cheminée existante exposée à l'humidité.
3. Retirer la partie avant/l'habillage conformément à la **Fig. 4**.
4. Localiser les 4 trous de fixation, positionner la cheminée en conséquence et fixer solidement l'appareil au mur à l'aide des vis adéquates.
5. Remettre la partie avant/l'habillage en place.

### Nouvelle construction de la structure portante

Lors de la planification du positionnement de votre structure portante spéciale, les étapes suivantes doivent être suivies :

1. Placer la cheminée à l'endroit souhaité pour voir ce que cela donnera dans la pièce.
2. Marquer l'emplacement souhaité pour la nouvelle structure portante dans la pièce et ranger la cheminée dans un endroit sûr, sec et non exposé à la poussière.
3. À l'aide de goujons en bois pour soutenir la cheminée, concevoir et construire un moyen de soutien adapté pour le produit dans la partition murale et fournir de la puissance électrique pour que la cheminée puisse être raccordée de façon FIXE. Pour les dimensions recommandées de hauteur, largeur et profondeur de

l'ouverture d'encastrement et les dimensions des trous pour chaque modèle, voir la **Fig. 3**.

4. Retirer la partie avant/l'habillage en suivant les étapes décrites précédemment.
5. Localiser les 4 trous de fixation, positionner la cheminée en conséquence et fixer solidement l'appareil à l'aide des vis adéquates.
6. Remettre la partie avant/l'habillage en place.

REMARQUE : L'appareil doit être raccordé de façon FIXE à une prise de courant lorsqu'il est placé dans une installation encastrée.

Veiller à consulter un électricien qualifié pour connaître la manière d'effectuer le câblage.

## Choix de couleurs de l'habillage – voir Fig. 4

REMARQUE : Choix de couleurs d'habillage uniquement disponibles sur modèles Bizet et Aspire.

La cheminée est dotée d'un habillage intérieur réversible. Pour inverser l'habillage, retirer d'abord la façade comme indiqué sur la Fig.3, en la saisissant par les deux côtés, en relevant doucement le bas de la façade tout en poussant vers le haut. La façade devrait se détacher.

Cela donnera accès à l'habillage réversible. Comme pour la façade, saisir l'habillage par les deux côtés, en relevant doucement le bas tout en poussant vers le haut. L'habillage devrait se détacher.

À présent replacer soigneusement les panneaux en effectuant les opérations précitées dans le sens inverse.

## Disjoncteur thermique

Le disjoncteur de surchauffe intégré arrête automatiquement l'appareil en cas d'anomalie. Si cela se produit, arrêter l'appareil ou le débrancher.

Retirer toute obstruction susceptible d'avoir provoqué la surchauffe. Après une brève phase de refroidissement, l'appareil est de nouveau prêt à fonctionner. Si le problème se reproduit, consulter votre revendeur.

AVERTISSEMENT : Afin d'éviter tout danger lié à une réinitialisation accidentelle du coupe-circuit thermique, cet appareil ne doit pas être alimenté par un dispositif de commutation externe (un minuteur par exemple) ou raccordé à un circuit qui est allumé et éteint régulièrement par la compagnie d'électricité.

## Entretien

**⚠ AVERTISSEMENT : TOUJOURS DÉBRANCHER DU SECTEUR AVANT DE RÉALISER TOUTE OPÉRATION DE MAINTENANCE.**

## Diode électroluminescente

L'appareil est doté de DEL (Diodes électroluminescentes). Ces DEL ne nécessitent aucune maintenance, et ne devraient pas nécessiter un remplacement pendant la durée de vie du produit.

## Nettoyage

**⚠ AVERTISSEMENT : TOUJOURS DÉBRANCHER L'APPAREIL DE CHAUFFAGE DU SECTEUR AVANT DE LE NETTOYER.**

Pour un nettoyage général, utiliser un chiffon de dépoussiérage propre. Ne jamais utiliser de produits nettoyants abrasifs. La vitre permettant de voir les flammes doit être nettoyée délicatement avec un chiffon doux.

NE PAS utiliser de produit spécifiquement conçu pour le nettoyage des vitres.

Utiliser la brosse douce d'un aspirateur de temps à autre pour nettoyer la grille du ventilateur et éliminer la poussière et les peluches qui se sont accumulées.

AVERTISSEMENT : ne pas utiliser le produit sans la grille et la vitre extérieure, car cela pourrait affecter le fonctionnement de l'appareil de chauffage.

## Recyclage

Pour les appareils électriques vendus dans les pays de l'Union européenne. Les appareils électriques en fin de vie ne doivent pas être jetés avec les ordures ménagères. Veuillez recycler dans les centres existants. Contacter les services publics ou le fournisseur de l'appareil pour obtenir des conseils de recyclage pertinents dans votre pays.



## Service après-vente

Si vous avez besoin du service après-vente ou si vous souhaitez acheter des pièces de rechange, veuillez contacter le fournisseur de l'appareil ou appeler le numéro du service indiqué sur la carte de la garantie dans votre pays. Pour éviter des risques de perte ou de détérioration et ne pas retarder le service, veuillez ne pas nous renvoyer votre appareil défectueux. Veuillez conserver votre reçu comme preuve d'achat.

## DIESE ANWEISUNGEN SORGFÄLTIG LESEN UND AUFBEWAHREN

## Wichtige Sicherheitshinweise

Bei der Benutzung von elektrischen Anwendungen sollten die grundlegenden Sicherheitsmaßnahmen befolgt werden, um das Risiko für Feuer, Stromschlag oder die Verletzung von Personen einschließlich Folgendem zu vermeiden:

Falls das Gerät beschädigt ist, setzen Sie sich umgehend vor der Installation und Inbetriebnahme mit dem Lieferanten in Verbindung.

Dieses Gerät nicht in der unmittelbaren Nähe eines Bades, einer Dusche oder eines Schwimmbeckens benutzen.

Nicht draußen benutzen.

Platzieren Sie dieses Gerät nicht direkt ober- oder unterhalb einer Steckdose oder eines Anschlusskastens.

**⚠️ WARNUNG:** Dieses Gerät ist mit einem Warnsymbol versehen, welches anzeigt, dass das Gerät nicht abgedeckt werden darf, oder mit einem Etikett „Nicht abdecken“. Das Gitter des Wärmeabzugs unter dem



Flammenfenster des Geräts nicht abdecken oder blockieren. Das Gerät kann ansonsten überhitzen. Keine Materialien oder Textilien auf das Gerät legen oder die Luftzirkulation um das Gerät herum beeinträchtigen, beispielsweise durch Vorhänge oder Möbelstücke, da dies zu einer Überhitzung des Geräts führen und Brandgefahr verursachen kann.

Wenn ein Fehler auftritt, ziehen Sie den Stecker heraus. Trennen Sie das Gerät ebenfalls vom Stromnetz, wenn Sie es für längere Zeit nicht brauchen. Das Stromkabel muss sich auf der rechten Seite des Heizgeräts befinden, in einiger Entfernung zum Wärmeauslauf unter dem Gerät.

Dieses Gerät darf von Kindern ab 8 Jahren betrieben werden sowie von Personen, die verminderte körperliche, sensorische oder geistige Fähigkeiten haben oder nicht über Erfahrung oder Wissen verfügen, sofern sie beaufsichtigt werden oder falls sie in den sicheren Betrieb eines derartigen Gerätes eingewiesen wurden und die potentiellen Gefahren verstehen. Kinder dürfen nicht mit dem Gerät spielen. Die Reinigung und Wartung dürfen Kinder ohne Aufsicht nicht durchführen. Kinder unter 3 Jahren sollten von dem Gerät ferngehalten werden, es sei denn, sie sind stets unter Aufsicht. Kinder im Alter von 3 bis 8 Jahren dürfen das Gerät nur an- und ausschalten, wenn es in seiner vorgesehenen Betriebsposition aufgestellt und installiert wurde und wenn sie beaufsichtigt werden oder in den sicheren Betrieb eines derartigen Gerätes eingewiesen wurden, sodass sie die möglichen Gefahren verstehen. Kinder im Alter von 3 bis 8 Jahren dürfen das Gerät nicht mit dem Strom verbinden, regulieren, reinigen oder Wartungsarbeiten daran vornehmen.

**Das Gerät muss so aufgestellt werden, dass der Stecker zugänglich ist.**

Obwohl dieses Gerät den Sicherheitsstandards entspricht, empfehlen wir, das Gerät nicht auf Hochflur-Teppichen zu benutzen oder auf Teppichen mit langen Fasern.

Wenn das Stromkabel beschädigt ist, muss es durch den Hersteller oder einen Servicetechniker oder eine ähnlich qualifizierte Person ersetzt werden, um Gefahrenquellen auszuschließen.

**VORSICHT:** Um Gefahren aufgrund unbeabsichtigter Zurücksetzung des Thermoauslösers zu vermeiden, darf das Gerät nicht an ein externes Schaltgerät angeschlossen werden, wie etwa ein Zeitschaltgerät oder an einen Stromkreis, der regelmäßig vom Stromversorger an- und ausgeschaltet wird.

**VORSICHT - Einige Teile dieses Produktes können sehr heiß werden und Verbrennungen verursachen. Besondere Vorsicht ist bei der Anwesenheit von Kindern und anfälligen Personen erforderlich.**

## Technische Informationen

Modell-Nr.: ASPIRE FSC E, ENCHANT E, BCH20E, BZT20E, BACH-E

Wärmeleistung **230V 240V**

Nominal Heat Output	$P_{Nom}$	1.7	-	1.9	kW
---------------------	-----------	-----	---	-----	----

Minimale Wärmeleistung	$P_{Min}$	0.9	-	1.0	kW
------------------------	-----------	-----	---	-----	----

Maximale kontinuierliche Wärmeleistung	$P_{Max,c}$	1.7	-	1.9	kW
--	-------------	-----	---	-----	----

Nebenelektrizitätsverbrauch

Im Standby-Modus	$eI_{SB}$	0.41	-	0.44	W
------------------	-----------	------	---	------	---

Mit elektronischer Raumtemperaturkontrolle

## Allgemeines

Das Heizgerät vorsichtig aus der Verpackung nehmen und die Verpackung für etwaige Wiederbenutzung aufheben, z. B. für Umzug oder Rücksendung zum Hersteller.

Das Feuer beinhaltet einen Flammeneffekt, der mit oder ohne Heizfunktion für eine gemütliche Atmosphäre sorgt, und das ganze Jahr über genutzt werden kann. Wird nur der Flammeneffekt genutzt, bedarf dies nur einer geringen Strommenge.

Bevor Sie das Heizgerät an das Stromnetz anschließen, überprüfen Sie bitte, ob die Voltzahl derjenigen entspricht, die auf dem Heizgerät angegeben ist.

**Bitte beachten Sie Folgendes: in leisen Umgebungen verursacht das Gerät möglicherweise ein Geräusch, welches vom Betrieb des Flammeneffekts herrührt. Dies ist normal und stellt kein Problem dar.**

## Elektrischer Anschluss











**⚠️ WARNUNG: DIESES GERÄT MUSS GEERDET WERDEN**

Dieses Heizgerät darf nur über ein Wechselstromnetz betrieben werden und die auf dem Heizgerät angegebene Voltzahl muss der Stromvoltzahl entsprechen.







Vor dem Anschalten bitte die Sicherheitswarnungen und das Betriebshandbuch durchlesen.



**Steuerelemente:** Siehe Abb. 5

	Symbol	Display	Function	Beschreibung
A		-	Strom / Standby	Drücken Sie einmal, um das Gerät auf "AN" zu stellen. Drücken Sie nochmals, um das Gerät in den Modus 'STANDBY' zu versetzen. (Wenn der Modus 'STANDBY' rückgängig gemacht wird, dann kehrt das Produkt zu den vorherigen Einstellungen zurück, sofern es nicht zwischenzeitlich vom Stromnetz getrennt wurde. In diesem Fall wählt es wieder die Werkseinstellungen)
B			Sleep-Timer	Drücken Sie mehrmals, um den 'SLEEP TIMER' in Schritten von 0,5-Stunden auf 8,0 Stunden zu setzen, bevor Sie das Gerät ausstellen. Die verbleibende Zeit wird auf dem 'SLEEP TIMER' angezeigt. (Das Symbol <b>leuchtet</b> blau.)
C		Flammeneffekt		Der Schalter 'FLAMMENEFFEKT' führt das Gerät nacheinander durch die folgenden 4 Modi: NIEDRIGE FLAMME, HOHE FLAMME, DEMOMODUS und AUS.
		F1	Niedrige Flamme	Bei dieser Einstellung erscheint der Flammeneffekt relativ schwach. (Auf dem Display wird F1 angezeigt)
		F2	Hohe Flamme	Bei dieser Einstellung erscheint der Flammeneffekt sehr hell. (Auf dem Display wird F2 angezeigt)
		FP	Demomodus	Bei dieser Einstellung wechselt der Flammeneffekt langsam zwischen schwacher und intensiver Helligkeit. (Auf dem Display erscheint FP)
		-	Aus	Dies schaltet den Flammeneffekt aus. Wenn das Heizgerät in Betrieb ist, schaltet sich das Display ein und bleibt aktiv. Es zeigt dann die Temperatur an und ob das Gerät sich im Status NIEDRIGE HITZE/ HOHE HITZE / KALTES GEBLÄSE befindet.
D		Hitze		Der Schalter "Hitze" führt das Gerät schrittweise durch die folgenden 4 Einstellungen: NIEDRIGE HITZE, HOHE HITZE, KALTES GEBLÄSE und AUS. Der Wärmemodus wird durch ein Symbol auf dem Floatingdisplay angezeigt. Siehe Abb. 1.  Wenn der Flammeneffekt auf "AN" steht, stellt sich das Floatingdisplay nach 5 Sekunden aus, jedoch nur dann, wenn das Heizgerät unabhängig vom Flammeneffekt genutzt wird. Das Symbol niedrige oder hohe Hitze erscheint permanent auf dem Floatingdisplay.
			Niedrige Hitze	Das Heizgerät läuft mit geringer Wärme. Dieser Modus wird durch das Symbol für „NIEDRIGE HITZE“ und die Buchstaben „LO“ (Low Heat) auf dem Display angezeigt. (Das Symbol leuchtet <b>orange</b> .)
			Hohe Hitze	Das Symbol auf dem Floatingdisplay zeigt "STARKE HITZE" an. Diese Einstellung wird durch das Symbol "STARKE HITZE" angezeigt und die Buchstaben "HI" (High Heat) erscheinen auf dem Display. (Das Symbol leuchtet <b>rot</b> .)
			Kaltes Blau	Das Symbol auf dem Floatingdisplay zeigt "KALTES BLAU" an. Diese Einstellung wird durch das Symbol "KALTES BLAU" angezeigt und auf dem Display erscheinen die Buchstaben "CB" (Cool Blue - Kaltes Blau). (Das Symbol leuchtet <b>blau</b> .)
		-	Aus	Heizung und Gebläse werden ausgeschaltet. Auf dem Floatingdisplay erscheint kein Symbol. Beachten Sie, dass das Gerät nach dem Ausschalten noch 10-20 Sekunden lang läuft. Dies geschieht, damit es sicher abkühlt.
E		-	Temperatur niedriger schalten	Mehrmals drücken, um die Temperatur des Heizgeräts in Schritten von 1 °C zu senken. Die niedrigste Temperatur beträgt 5 °C.  Beachten Sie: Sobald Sie bei der gewünschten Temperatur anhalten, blinkt die Anzeige 3 Mal. Anschließend zeigt das Display die vom Gerät ermittelte Raumtemperatur an. Wenn die eingestellte Temperatur niedriger ist als die ermittelte Raumtemperatur, wird das Heizgerät nicht aktiviert.
F		-	Temperatur erhöhen	Mehrfach drücken, um die Temperatur des Heizgeräts in Schritten von 1 °C zu senken. Die höchste einstellbare Temperatur beträgt 37 °C.  Beachten Sie: Sobald Sie bei der gewünschten Temperatur anhalten, blinkt die Anzeige 3 Mal. Anschließend zeigt das Display die vom Gerät ermittelte Raumtemperatur an. Wenn die eingestellte Temperatur niedriger ist als die ermittelte Raumtemperatur, wird das Heizgerät nicht aktiviert.

**Benutzermodi:**

Name des Modus /Beschreibung	Aktion (Aktionen können nicht per Fernbedienung eingeleitet werden.)
Veränderung Celsius (° C) in Fahrenheit (° F)	Drücken Sie sowohl (  ) und (  ) auf dem Gerät und halten Sie die Tasten gedrückt, bis dass Sie einen Piepton hören und der Display blinkt. (Wenn Sie wieder zu Celsius zurückkehren möchten, dann wiederholen Sie die Aktion.)
Optionen zur Einstellung der Hitze außer Betrieb setzen	Halten Sie gleichzeitig (  ) und (  ) am Gerät für 2 Sekunden gedrückt. Wenn das Heizgerät abgeschaltet hat, erscheint auf dem Display die Anzeige "--" und ein Piepen ertönt.
Wärmeoptionen aktivieren	Halten Sie gleichzeitig (  ) und (  ), am Gerät für 2 Sekunden gedrückt. Wenn das Heizgerät reagiert, ist ein Piepen hörbar und die gewählte Temperatur wird angezeigt.

## Fernbedienung - Siehe Abb. 6

Die maximale Reichweite beträgt ca. 5 Meter.

**ACHTUNG:** Der Receiver benötigt Zeit, um auf den Transmitter zu reagieren.

**ACHTUNG:** Der Receiver für die Fernbedienung befindet sich im Display. Halten Sie die Fernbedienung bei der Eingabe in diese Richtung.

Für eine korrekte Funktionsweise sollten die Tasten nicht öfter als einmal in zwei Sekunden gedrückt werden.

## Information Batterien Siehe Abb. 6

1. Entfernen Sie den transparenten Batterieschutz an der Unterseite der Fernbedienung. Der Batterieschutz gewährleistet, dass Sie die Fernbedienung in einem vollen Ladezustand erhalten.

2. Wenn Sie die Batterie für die Fernbedienung ersetzen möchten, dann drehen Sie die Fernbedienung um und folgen Sie den Schritten auf dem Diagramm, das in die Fernbedienung eingestanzt ist.

3. Verwenden Sie nur Batterien der Typen CR2025 oder CR2032.

## Wandbefestigung - siehe Abb. 2,3 & 4

Das Gerät muss mit Hilfe der mitgelieferten Dübel und Schrauben sicher an der Wand befestigt werden.

Bitte beachten Sie - für Ständerwände sind spezielle Befestigungsvorrichtungen erforderlich.

### Versenkter Einbau

Sie können dieses Gerät auch in Vertiefungen an der Wand anbringen. Beispiele sind Anbringung in der Öffnung eines großen Kamins oder an einer speziell konstruierten Wand. Siehe **siehe Abb. 3** für erforderliche Maße der Vertiefung und der Bohrlöcher. Diese Auslassung für den Kamin erfordert KEINE Belüftung.

## Um den zukünftigen sicheren Gebrauch sicherzustellen, ist es erforderlich, das Gerät fest an der Wand anzubringen.

ES IST WICHTIG, DASS DAS AUSGEWÄHLTE BEFESTIGUNGSGERÄT DEM MATERIAL DER WAND ENTSPRICHT, AN DEM DAS GERÄT BEFESTIGT WERDEN SOLL. EINIGE MODERNE BAUMATERIALIEN WEISEN EINE GERINGE DICKE AUF. DESHALB SIND SPEZIELLE BEFESTIGUNGSWERKZEUGE NOTWENDIG, UM EINE SICHERE INSTALLATION DURCHZUFÜHREN.

Die Befestigung dieses Geräts sollte nur durch entsprechend ausgebildetes Personal erfolgen. Falls Sie Zweifel haben, wenden Sie sich bitte an ein Bauunternehmen vor Ort.

In diesem Abschnitt wird Ihnen Schritt für Schritt verdeutlicht, wie Sie einen Platz auswählen und wie Sie diesen für die Installation vorbereiten:

### Bestehender Kamin

1. Stellen Sie sicher, dass das Feuer auf einer flachen Oberfläche steht.
2. Schließen Sie alle Durchlässe und Lüftungsschächte, um sicherzustellen, dass kein Schmutz aus des Schornsteins auf den Einlass des Kamins fällt. Nicht in einem bestehenden Kamin installieren, der leicht feucht wird.
3. Entfernen Sie die Vorderseite / die Verkleidung, indem Sie den in **Abb. 4** dargestellten Schritten folgen.
4. Finden Sie die 4 Befestigungslöcher, platzieren Sie den Kamin entsprechend und bringen Sie das Gerät mit den richtigen Schrauben an der Wand an.
5. Setzen Sie die Vorderseite / die Verkleidung wieder ein.

### Neue Stützstruktur

Bei der Planung, wo Sie Ihre Stützstruktur anbringen möchten, befolgen Sie bitte die folgenden Schritte:

1. Stellen Sie den Kamin an den gewünschten Ort, um zu probieren, wie dies aussieht.
2. Markieren Sie den Platz für die neue Stützstruktur im Raum und stellen Sie den Kamin an einen sicheren, trockenen und staubfreien Platz.
3. Nutzen Sie Holzstützen, um den Kamin zu unterstützen, entwerfen und bauen Sie eine brauchbare Stütze für das Gerät in dem Wandabschnitt und versorgen Sie den Kamin mit eine FESTEN Verdrahtung mit Strom. Empfohlene Maße

für die Höhe, die Breite und die Tiefe der Aussparung und der Dimensionen für die Befestigungslöcher für jedes Modell siehe **Abb. 3**.

4. Entfernen Sie die Vorderseite / die Verkleidung, indem Sie den zuvor beschriebenen Schritten folgen.
5. Finden Sie die 4 Befestigungslöcher, positionieren Sie den Kamin entsprechend, und befestigen Sie ihn mit den dafür vorgesehenen Schrauben.
6. Setzen Sie die Vorderseite / die Verkleidung wieder ein.

**ACHTUNG:** Das Gerät sollte mit einer FESTEN Verdrahtung an den Stromkreis angeschlossen werden, wenn es in einer Vertiefung installiert wird.

Bitte wenden Sie sich an einen kompetenten Elektriker, der Ihnen eine passende Verdrahtung empfehlen kann.

## Optionen für die Dekorfarbe - siehe Abb. 4

**BEACHTEN SIE:** Es sind nur die Dekorfarben Bizet & Aspire vorhanden.

Der Kamin verfügt über eine umschaltbare Innenverkleidung. Wenn Sie die Verkleidung umschalten möchten, dann entfernen Sie zuerst die Abdeckung an der Vorderseite wie in Abb. 3 beschrieben. Ergreifen Sie dazu das Paneel an der Vorderseite an jeder Seite, ziehen Sie den Boden des Paneels nach vorne und heben sie es leicht an. Dann sollte das Paneel an der Vorderseite entfernbar sein.

So haben Sie Zugang zur umschaltbaren Verkleidung. Greifen Sie die Verkleidung erneut an beiden Seiten, ziehen Sie diese sanft nach vorne und heben Sie diese leicht an. Dann können Sie die Verkleidung entfernen.

Nun ersetzen Sie die Paneele, indem Sie umgekehrt vorgehen.

## Thermischer Schutzschalter

Der eingebaute Schutzschalter schaltet das Gerät beim Auftreten eines Fehlers automatisch aus! Falls dies geschieht, schalten Sie das Gerät aus oder ziehen Sie den Stecker aus der Strombuchse.

Entfernen Sie alles, was eine Überhitzung verursacht haben könnte. Nach einer kurzen Abkühlphase können Sie das Gerät wieder in Gebrauch nehmen! Sollte die Störung erneut auftreten, wenden Sie sich an Ihren Händler.

Um Gefahren aufgrund unbeabsichtigter Zurücksetzung des Thermoauslösers zu vermeiden, darf das Gerät nicht an ein externes Schaltgerät angeschlossen werden, wie etwa ein Zeitschaltgerät oder an einen Stromkreis, der regelmäßig von der Stromversorgung an- und ausgeschaltet wird.

## Wartung

**⚠️ WARNUNG: VOR DURCHFÜHRUNG VON WARTUNGSARBEITEN AM HEIZGERÄT IST UNBEDINGT DER NETZSTECKER ZU ZIEHEN.**

## Lichtemittierende Diode

Dieses Feuer ist mit LED (Light Emitting Diode)- Lampen ausgestattet. Diese LED-Lampen sind wartungsfrei und müssen während der Lebensdauer des Produkts nicht ersetzt werden.

## Reinigung

**⚠️ WARNUNG: VOR DER REINIGUNG DES HEIZGERÄTS IST UNBEDINGT DER NETZSTECKER ZU ZIEHEN.**

Zur allgemeinen Reinigung ein weiches, sauberes Staubtuch verwenden. Niemals mit aggressiven Reinigungsmitteln behandeln. Das Glassichtfenster ist vorsichtig mit einem weichen Tuch zu reinigen.

NUTZEN SIE KEINEN Glasreiniger.

Zum Entfernen von Staub oder Flusen vom Wärmeabzuggrill des Heizgeräts kann von Zeit zu Zeit der weiche Bürstenaufsatz des Staubsaugers verwendet werden.

Verwenden Sie das Gerät nicht ohne Grill oder Glasscheibe. Anderenfalls kann es zu Funktionsstörungen des Heizgeräts kommen.

## Entsorgung

Für Elektrogeräte, die in der Europäischen Union verkauft wurden. Das Gerät darf am Ende seiner Lebensdauer nicht mit dem Hausmüll entsorgt werden. Bitte bei den entsprechenden Einrichtungen recyceln. Bitte holen Sie Rat bei Ihren örtlichen Behörden oder Ihrem Einzelhändler für Ihr Land ein.

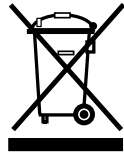

## After Sales Service

Wenn Sie den After Sales Service in Anspruch nehmen oder Ersatzteile bestellen möchten, dann wenden Sie sich bitte an den Händler, bei dem Sie Ihr Gerät gekauft haben. Oder rufen Sie die für Ihr Land geltende Servicenummer an, die auf der Garantiekarte vermerkt ist.

Bitte senden Sie defekte Geräte zunächst nicht an uns, da diese verloren gehen oder beschädigt werden und Verzögerungen bei der Bereitstellung zufriedenstellender Serviceleistungen unsererseits entstehen können. Bitte bewahren Sie Ihre Kaufquittung als Beleg auf.

IMPORTANTE: LE PRESENTI ISTRUZIONI DEVONO ESSERE LETTE CON ATTENZIONE E CONSERVATE PER USO FUTURO

### Importanti informazioni sulla sicurezza

Quando si utilizzano apparecchiature elettriche, è necessario attenersi sempre alle precauzioni fondamentali per ridurre i rischi di incendio, scossa elettrica e lesioni personali, compreso quanto segue:

Se l'apparecchiatura è danneggiata, consultare immediatamente il fornitore prima dell'installazione e l'utilizzo.

Non utilizzare questa apparecchiatura nelle immediate vicinanze di bagno, doccia o piscina.

Non utilizzare all'esterno.

Questa apparecchiatura non deve essere collocata direttamente sopra o sotto una presa di rete o scatola di connessione.

**AVVERTENZA:** L'apparecchiatura riporta il Simbolo di avvertenza indicante che non deve essere coperta oppure l'etichetta Non coprire. Non coprire né ostruire in alcun modo la griglia di fuoriuscita del calore situata sotto la



finestra della fiamma sull'apparecchiatura. Se coperta accidentalmente, l'apparecchiatura si surriscalda. Non collocare materiale o indumenti sull'apparecchiatura, né ostruire la circolazione dell'aria attorno all'apparecchiatura, ad esempio, tende o mobili, poiché ciò potrebbe provocare surriscaldamento e pericolo d'incendio.

In caso di guasto, scollegare la stufa. Scollegare l'apparecchiatura se non utilizzata per lunghi periodi di tempo. Il cavo di alimentazione deve essere posto sul lato destro della stufa, lontano dall'uscita del calore sottostante l'apparecchiatura.

Questa apparecchiatura può essere utilizzata dai bambini a partire dagli 8 anni di età e dalle persone con abilità fisiche, sensoriali o mentali ridotte o prive di esperienza e conoscenze se supervisionati o istruiti sull'uso sicuro dell'apparecchiatura e consapevoli dei pericoli connessi. I bambini non devono giocare con l'apparecchiatura. La pulizia e la manutenzione da parte dell'utente non devono essere svolte dai bambini senza supervisione.

I bambini di età inferiore ai 3 anni devono essere tenuti lontani, salvo se supervisionati costantemente. I bambini di età compresa tra i 3 e gli 8 anni possono soltanto accendere/spegnere l'apparecchiatura a condizione che siano supervisionati o che gli siano state fornite le istruzioni riguardanti l'uso sicuro dell'apparecchiatura e siano consapevoli dei pericoli connessi e che l'apparecchiatura sia collocata o installata nella posizione di esercizio prevista. I bambini di età compresa tra 3 e 8 anni non devono collegare, regolare e pulire l'apparecchiatura o eseguire la manutenzione da parte dell'utente.

Questa apparecchiatura deve essere posizionata in modo tale che la presa di rete risulti accessibile.

Sebbene questa apparecchiatura sia conforme agli standard di sicurezza, se ne sconsiglia l'utilizzo sopra una pila di tappeti o su tappeti a pelo lungo.

Se il cavo di alimentazione è danneggiato, deve essere sostituito dal produttore o dall'addetto di assistenza o personale qualificato al fine di evitare qualsiasi pericolo.

**ATTENZIONE:** Al fine di evitare un pericolo dovuto alla reimpostazione involontaria dell'esclusione termica, questa apparecchiatura non deve essere alimentata attraverso un dispositivo di commutazione esterno, quale un temporizzatore, né connessa a un circuito che sia regolarmente attivato/disattivato dall'utenza.

**ATTENZIONE -** Alcune parti di questo prodotto possono diventare molto calde e causare ustioni. È necessario prestare particolare attenzione in caso di presenza di bambini o persone vulnerabili.

### Informazioni tecniche

Modello N.: ASPIRE FSC E, ENCHANT E, BCH20E, BZT20E, BACH-E

Potenza riscaldamento **230 V 240 V**

Potenza riscaldamento nominale	$P_{Nom}$	1.7	-	1.9	kW
--------------------------------	-----------	-----	---	-----	----

Potenza riscaldamento minima	$P_{min}$	0.9	-	1.0	kW
------------------------------	-----------	-----	---	-----	----

Potenza riscaldamento continuo max	$P_{max,c}$	1.7	-	1.9	kW
------------------------------------	-------------	-----	---	-----	----

Consumo elettrico ausiliario

In modalità stand-by	$eI_{SB}$	0.41	-	0.44	W
----------------------	-----------	------	---	------	---

con controllo della temperatura ambiente elettronico

### Generale

Disimballare la stufa con attenzione e conservare la confezione per uso futuro, in caso di trasloco o di restituzione dell'apparecchiatura al fornitore.

La stufa integra un effetto fiamma, che può essere utilizzato con o senza riscaldamento, al fine di poter usufruire dell'atmosfera del fuoco in qualsiasi periodo dell'anno. L'utilizzo del solo effetto fiamma richiede poca energia elettrica.

Prima di collegare l'apparecchiatura, verificare che la tensione di rete sia quella riportata sulla stufa.

**Nota:** se l'apparecchiatura è utilizzata in un ambiente pressoché privo di rumore di fondo, potrebbe essere udibile un rumore connesso al funzionamento dell'effetto fiamma. Ciò è una condizione normale e non deve destare preoccupazione.











### Collegamento elettrico

**AVVERTENZA:** QUESTA APPARECCHIATURA DEVE ESSERE COLLEGATA A TERRA



Questa stufa deve essere utilizzata esclusivamente con alimentazione CA ~ e la tensione riportata sulla stufa deve corrispondere a quella dell'alimentazione di rete.

Prima di accendere la stufa, leggere attentamente le avvertenze di sicurezza e le istruzioni d'uso.

**Comandi:** Vedere Fig. 5

	Icona	Schermo	Funzione	Descrizione
A		-	Accensione / Standby	Premere una volta per accendere (ON) il prodotto. Premere una seconda volta per porre la stufa in modalità STANDBY (Quando la stufa esce dalla modalità STANDBY, tornerà alle impostazioni precedenti, a meno che non sia stata disconnessa dalla presa di rete, nel qual caso si ripristinerà alle impostazioni di fabbrica)
B			Temporizzatore spegnimento (Sleep Timer)	Premere più volte per modificare il temporizzatore SLEEP TIMER in incrementi di 0,5 ore, da 0,5 ore a 8,0 ore prima dello spegnimento. Sarà visualizzato il tempo rimanente su SLEEP TIMER. (Questa icona è di colore <b>verde</b> )
C		Effetto fiamma		Il pulsante FLAME EFFECT consente di eseguire la sequenza ciclica dell'apparecchiatura su 4 impostazioni, LOW FLAME (Fiamma bassa), HIGH FLAME (Fiamma alta), DEMO MODE (Modalità demo) e OFF (Spento).
		F1	Fiamma bassa	Con questa impostazione l'effetto fiamma funzionerà con il livello di luminosità inferiore. (Il display visualizza F1)
		F2	Fiamma alta	Con questa impostazione l'effetto fiamma funzionerà con il livello di luminosità elevato. (Il display visualizza F2)
		FP	Modalità demo	Con questa impostazione l'effetto fiamma pulserà tra luminosità bassa e alta. (Il display visualizza FP)
		-	Off (spento)	Con questa impostazione l'effetto fiamma viene spento. Se la stufa è in funzione, il display si attiva e rimarrà attivo per la lettura della temperatura impostata e mostrerà se il prodotto si trova nella modalità LOW HEAT (Calore basso)/HIGH HEAT (Calore alto)/COOL BLOW (Ventola a freddo).
D		Calore		Il pulsante HEAT (calore) consente di eseguire il ciclo sequenziale dell'unità su 4 impostazioni: LOW HEAT (Calore basso), HIGH HEAT (Calore alto), COOL BLOW (Ventola a freddo) e OFF (Spento). L'impostazione di calore sarà indicata da un'icona sul display mobile, vedere Fig.1.  Quando l'effetto fiamma è acceso (ON), il display mobile si spegnerà dopo 5 secondi, a prescindere dall'uso della stufa in modo indipendente dall'effetto fiamma. L'icona calore basso o calore alto apparirà continuamente sul display mobile.
			Calore basso	Questa impostazione farà funzionare la stufa in modalità LOW HEAT e sarà indicata dalla relativa icona e dalle lettere LO visualizzate sul display. (Questa icona è di colore <b>arancione</b> )
			Calore alto	Questa icona sul display mobile indica HIGH HEAT (Calore alto). Questa impostazione è indicata dalla relativa icona e dalle lettere HI visualizzate sul display. (Questa icona è di colore <b>rosso</b> )
			Ventola a freddo	Questa icona sul display mobile indica COOL BLOW (Ventola a freddo). Questa impostazione è indicata dalla relativa icona e dalle lettere CB visualizzate sul display. (Questa icona è di colore <b>blu</b> )
		-	Off (spento)	Questo spegne la stufa e la ventola (OFF) e non viene visualizzata alcuna icona sul display mobile. Si osservi che la ventola funzionerà per 10-20 secondi dopo lo spegnimento della stufa, al fine di garantire il raffreddamento sicuro dell'unità.
E		-	Temp Down (Riduzione temperatura)	Premere più volte per abbassare la temperatura della stufa in incrementi di 1 °C. La temperatura più bassa impostabile è di 5 °C.  Nota: Una volta raggiunta la temperatura desiderata, questo lampeggerà 3 volte, quindi sul display sarà visualizzata la temperatura ambiente, così come rilevata dall'unità. Se la temperatura impostata è inferiore a quella ambiente rilevata, la stufa non si attiverà.
F		-	Temp Up (Aumento temperatura)	Premere più volte per aumentare la temperatura della stufa in incrementi di 1 °C. La temperatura più alta impostabile è di 37 °C.  Nota: Una volta raggiunta la temperatura desiderata, questo lampeggerà 3 volte, quindi sul display sarà visualizzata la temperatura ambiente, così come rilevata dall'unità. Se la temperatura impostata è inferiore a quella ambiente rilevata, la stufa non si attiverà.

**Modalità utente:**

Nome modalità/Descrizione	Azione (Le azioni possono essere immesse dal telecomando)
Modifica da gradi centigradi (° C) a Fahrenheit (° F)	Premere sia ( ••• ) sia ( •• ) sull'unità e tenere premuto fino ad avvertire un segnale acustico e il lampeggiamento del display. (Per tornare ai gradi centigradi, ripetere questa azione)
Disattivare le opzioni calore	Tenere premuto sia ( • ) sia (  ) sull'unità per 2 secondi, quando la stufa si disattiva, il display visualizza "--" e viene emesso un segnale acustico.
Attivare le opzioni calore	Tenere premuto sia ( • ) sia (  ) sull'unità per 2 secondi. Quando la stufa è stata attivata correttamente, emetterà un segnale acustico e sul display sarà visualizzata la temperatura impostata.

## Telecomando: Vedere Fig. 6

La distanza operativa max è di ca. 5 metri.

NOTA: La risposta del ricevitore al trasmettitore richiede alcuni secondi.

NOTA: Il ricevitore del telecomando è posto sul display, puntare il telecomando in tale direzione quando si immettono i comandi. Non premere i pulsanti più di una volta entro due secondi per un funzionamento corretto.

## Informazioni sulla batteria: Vedere Fig. 6

1. Per attivare il telecomando, rimuovere la striscia trasparente isolante della batteria alla base del telecomando, utilizzata per assicurare che il telecomando sia fornito con la carica completa.
2. Per sostituire la batteria del telecomando, girare il telecomando e attenersi al diagramma riportato sullo stesso.
3. Utilizzare esclusivamente batterie di dimensione CR2025 o CR2032.

## Fissaggio a muro - vedere Fig. 2, 3 e 4

L'apparecchiatura deve essere fissata saldamente al muro mediante i tasselli e le viti in dotazione per le pareti in mattoni. Nota: per le pareti a pannello sono necessari dispositivi di fissaggio speciali; vedere il diagramma per la posizione consigliata delle viti di fissaggio.

### Installazione a incasso

Si osservi che questa apparecchiatura può essere anche installata a muro in modo da essere incassata. Può essere installata nella grande apertura di un camino o in una parete appositamente costruita. Vedere **Fig. 3** per le dimensioni della nicchia necessarie e le dimensioni dei fori di fissaggio. Questa stufa da incasso NON richiede areazione.

### Al fine di assicurarne la sicurezza d'uso nel tempo, è indispensabile fissare saldamente la stufa al muro.

È IMPORTANTE CHE IL DISPOSITIVO DI FISSAGGIO PRESCELTO SIA APPROPRIATO PER IL MATERIALE COSTITUENTE IL MURO SU CUI SARÀ FISSATA LA STUFA. ALCUNI MODERNI MATERIALI DA COSTRUZIONE INTERNI PRESENTANO MATTONI A BASSA DENSITÀ E NECESSITANO DI DISPOSITIVI DI FISSAGGIO SPECIALI AL FINE DI GARANTIRE UN'INSTALLAZIONE SICURA.

L'installazione di questa stufa deve essere eseguita da personale esperto. In caso di dubbi, consultare il costruttore di zona. Questa sezione fornisce istruzioni passo a passo per la selezione della posizione e la preparazione del sito di installazione della stufa in:

### Camino esistente

1. Accertarsi che la stufa sia collocata su una superficie piana.
2. Sigillare tutti gli spifferi e sfoghi per impedire ai detriti del camino di cadere sulla stufa. Non installare in un camino esistente in cui sia presente umidità.
3. Rimuovere il frontalino/rivestimento attenendosi ai passaggi descritti nella **Fig. 4**.
4. Individuare i 4 fori di fissaggio, posizionare la stufa concordemente, quindi fissare saldamente l'apparecchiatura al muro mediante le viti appropriate.
5. Ricollocare il frontalino/rivestimento in posizione.

### Realizzazione di una nuova struttura di supporto

Quando si pianifica dove posizionare la struttura di supporto realizzata appositamente, attenersi ai passaggi seguenti:

1. Collocare la stufa nella posizione desiderata e osservare come appare nella stanza.
2. Segnare la posizione desiderata della nuova struttura di supporto nella stanza e riporre la stufa in un luogo sicuro, asciutto e privo di polvere.
3. Utilizzando perni di legno per supportare la stufa, progettare e realizzare un mezzo idoneo a supportare il prodotto entro la parete divisoria e provvedere all'impianto di alimentazione elettrica della stufa che deve essere collegata DIRETTAMENTE.

Per le dimensioni raccomandate di altezza, larghezza e profondità dell'apertura d'incasso e per le dimensioni dei fori di fissaggio per ciascun modello, vedere **Fig. 3**.

4. Rimuovere il frontalino/rivestimento attenendosi ai passaggi descritti in precedenza.
5. Individuare i 4 fori di fissaggio, posizionare la stufa concordemente, quindi fissare saldamente l'apparecchiatura mediante le viti appropriate.
6. Ricollocare il frontalino/rivestimento in posizione.

NOTA: l'apparecchiatura deve essere collegata DIRETTAMENTE alla presa elettrica di rete se viene installata a incasso. Consultare un elettricista qualificato per i requisiti di cablaggio appropriati.

## Colori opzionali del rivestimento - vedere Fig. 4

NOTA: I colori opzionali del rivestimento disponibili sono soltanto Bizet e Aspire.

La stufa è fornita con rivestimento interno reversibile. Per invertire il rivestimento, rimuovere anzitutto il frontalino secondo la Fig.3, afferrando il pannello frontale da ambo i lati, tirando leggermente in avanti la parte inferiore del pannello mentre lo si solleva leggermente verso l'alto, riuscendo così a rimuoverlo. Ciò consente l'accesso al rivestimento reversibile; afferrarlo da ambo i lati e tirarne leggermente la parte inferiore in avanti mentre lo si solleva verso l'alto, riuscendo così a rimuoverlo. A questo punto, ricollocare i pannelli seguendo l'ordine inverso rispetto a quanto descritto in precedenza.

## Esclusione termica di sicurezza

L'esclusione termica integrata, spegne automaticamente l'apparecchiatura in caso di guasto! Se ciò dovesse accadere, spegnere l'apparecchiatura o scollegare la spina dalla presa di rete.

Rimuovere qualsiasi ostruzione che potrebbe aver causato il surriscaldamento. Dopo un breve periodo di raffreddamento, l'apparecchiatura sarà nuovamente pronta all'utilizzo. Se il guasto dovesse ripetersi, contattare il concessionario di zona. **AVVERTENZA:** Al fine di evitare un pericolo dovuto alla reimpostazione involontaria dell'esclusione termica, questa apparecchiatura non deve essere alimentata attraverso un dispositivo di commutazione esterno, quale un temporizzatore, né connessa a un circuito che sia regolarmente attivato/disattivato dall'utenza.

## Manutenzione

**⚠ AVVERTENZA: SCOLLEGARE SEMPRE L'UNITÀ DALLA PRESA DI RETE PRIMA DI QUALSIASI INTERVENTO DI MANUTENZIONE.**

## Diodo e emissione luminosa

Questa stufa è dotata di lampade LED (diodo a emissione luminosa). Queste lampade a LED non richiedono manutenzione e non dovrebbe esserne necessaria la sostituzione per tutto il ciclo di vita utile del prodotto.

## Pulizia

**⚠ AVVERTENZA: SCOLLEGARE SEMPRE L'UNITÀ DALLA PRESA DI RETE PRIMA DI ESEGUIRE LA PULIZIA DELLA STUFA.**

Per la pulizia generale, utilizzare un panno morbido e pulito – non utilizzare mai detergenti abrasivi. Il vetro dello schermo deve essere pulito delicatamente con un panno morbido.

NON utilizzare detergenti per vetro commerciali.

Per rimuovere l'eventuale accumulo di polvere o pilucchi, utilizzare occasionalmente la spazzola morbida dell'aspirapolvere per pulire la griglia di uscita del riscaldatore a ventola.

**AVVERTENZA:** non azionare il prodotto senza la griglia e il vetro esterno in posizione, poiché ciò potrebbe influire negativamente sul funzionamento della stufa.

## **Smaltimento**

Per i prodotti elettrici venduti nell'ambito dell'Unione Europea. Al termine del ciclo di vita utile, i prodotti elettrici non devono essere smaltiti nei normali rifiuti urbani. Effettuare lo smaltimento presso le apposite strutture. Verificare presso il proprio ente locale o rivenditore come smaltire il prodotto nel proprio paese.



## **Assistenza post-vendita**

Nel caso sia necessaria assistenza post-vendita o per l'acquisto di parti di ricambio, rivolgersi al rivenditore presso cui è stata acquistata l'apparecchiatura oppure contattare il numero di assistenza relativo al proprio paese e riportato sulla scheda di garanzia.

Si prega di non restituirci il prodotto guasto come prima cosa, in quanto ciò potrebbe determinare perdita o danni e ritardi nel fornire un servizio di assistenza adeguato. Conservare la ricevuta/scontrino come prova di acquisto.

WAŻNE: NALEŻY DOKŁADNIE ZAPOZNAĆ SIĘ Z INSTRUKCJAMI I ZACHOWAĆ JE DO WYKORZYSTANIA W PRZYSZŁOŚCI

### Porada dotycząca bezpieczeństwa

W celu zmniejszenia ryzyka pożaru, porażenia lub innych urazów podczas użytkowania urządzeń elektrycznych należy zawsze stosować poniższe środki ostrożności:

W przypadku gdy urządzenie jest uszkodzone, przed przystąpieniem do instalacji i użytkowania, należy skontaktować się z dostawcą.

Nie wolno używać produktu w wannie, pod prysznicem czy na basenie.

Nie używać poza pomieszczeniami.

Nie wolno umieszczać urządzenia tuż nad lub pod gniazdkiem zasilania lub skrzynce przyłączeniowej.

 **OSTRZEŻENIE:** Na urządzeniu znajduje się symbol ostrzegawczy lub etykieta dotycząca zakazu zakrywania. Nie wolno zakrywać ani blokować w jakikolwiek sposób kratki odprowadzającej ciepło umieszczonej pod oknem płomieniowym urządzenia. Przypadkowe przykrycie urządzenia może spowodować przegrzanie. Nie umieszczaj materiału lub odzieży na urządzeniu ani nie zasłaniać obiegu powietrza wokół urządzenia, na przykład zasłon lub mebli, ponieważ może to spowodować przegrzanie i ryzyko pożaru.

W przypadku awarii odłączyć grzejnik. Jeśli urządzenie nie jest wymagane przez dłuższy czas, należy je odłączyć. Kabel zasilający musi być umieszczony po prawej stronie grzejnika, z dala od wylotu ciepła pod urządzeniem.

Urządzenie może być użytkowane przez dzieci od 8. roku życia oraz osoby z ograniczeniami fizycznymi, sensorycznymi lub mentalnymi, nie posiadające doświadczenia i wiedzy, pod warunkiem, że robią to pod nadzorem, zostały odpowiednio poinstruowane i rozumieją powiązane zagrożenia. Produktu nie należy dawać dzieciom do zabawy. Dzieci nie powinny czyścić ani konserwować produktu bez nadzoru.

Dzieci młodsze niż trzyletnie powinny używać produktu pod stałym nadzorem albo wcale. Dzieci w wieku od 3 do 8 lat mogą jedynie włączać i wyłączać urządzenie, pod warunkiem że zostało ono zainstalowane lub umieszczone w docelowym położeniu roboczym, a dzieci zostały odpowiednio poinstruowane w kwestii bezpiecznego użytkowania urządzenia lub też są nadzorowane i rozumieją powiązane zagrożenia. Dzieci w wieku od 3 do 8 lat nie powinny podłączać do gniazdka, regulować, czyścić ani konserwować urządzenia.

Urządzenie należy ustawić w taki sposób, aby wtyczka była łatwo dostępna.

Mimo że urządzenie spełnia normy bezpieczeństwa, nie zalecamy jego użytkowania na grubych dywanach lub chodnikach z długim włosiem.

Jeżeli przewód zasilający jest uszkodzony, powinien zostać wymieniony przez producenta lub zakład serwisowy lub inną wykwalifikowaną osobę w celu wyeliminowania zagrożeń.

**PRZESTROGA:** Aby uniknąć zagrożenia na skutek przypadkowego zresetowania bezpiecznika cieplnego, urządzenie nie można podłączać do zasilania za pośrednictwem zewnętrznego urządzenia sterującego, takiego jak wyłącznik zegarowy, lub podłączać do obwodu regularnie włączanego i wyłączanego przez operatora sieci.

**PRZESTROGA -** Niektóre części urządzenia mogą się mocno nagrzać, co może spowodować oparzenia. Należy zwrócić szczególną uwagę na dzieci lub osoby wrażliwe.

### Dane techniczne

Numer modelu: ASPIRE FSC E, ENCHANT E, BCH20E, BZT20E, BACH-E

Moc grzewcza **230 V** **240 V**

Nominalna moc grzewcza	$P_{Nom}$	1.7	-	1.9	kW
Minimalna moc grzewcza	$P_{min}$	0.9	-	1.0	kW
Maksymalna ciągła moc grzewcza	$P_{maks,c}$	1.7	-	1.9	kW

Dodatkowe zużycie energii

W trybie oczekiwania	$e_{SB}$	0.41	-	0.44	W
----------------------	----------	------	---	------	---

z elektroniczną kontrolą temperatury pokojowej

### Informacje ogólne

Ostrożnie rozpakuj grzejnik, zachowaj opakowanie na później, na wypadek przeprowadzki lub zwrotu.

Grzejnik oferuje efekt płomieni, który można włączyć razem z funkcją grzania lub oddzielnie, dzięki czemu można wykorzystać relaksujące działanie płomieni niezależnie od pory roku. Sam efekt płomienia zużywa bardzo niewielką ilość energii.

Przed podłączeniem urządzenia sprawdź, czy wartość napięcia zasilania jest identyczna z wartością podaną na urządzeniu.

**Uwaga:** Używanie w środowisku, w którym poziom hałasu jest bardzo niski, może sprawić, że dźwięk związany z działaniem efektu płomienia będzie słyszalny. Jest to normalny objaw.

### Połączenia elektryczne









 **OSTRZEŻENIE: URZĄDZENIE MUSI BYĆ UZIEMIONE**

Niniejszy grzejnik musi być zasilany wyłącznie prądem zmiennym, a wartość napięcia zasilania musi odpowiadać wartości na grzejniku.







Przed włączeniem urządzenia przeczytaj ostrzeżenia i instrukcję obsługi.



**Funkcje:** patrz rys. 5

	Ikona	Wyświetlacz	Funkcja	Opis
A		-	Zasilanie / Tryb spoczynku	Naciśnij jeden raz, aby włączyć urządzenie („ON”). Naciśnij drugi raz, aby przejść w tryb spoczynku („STANDBY”). (Po uruchomieniu z trybu spoczynku „STANDBY”, urządzenie przywróci ostatnie ustawienia, z wyjątkiem przypadku odłączenia od zasilania, kiedy to urządzenie powróci do ustawień fabrycznych)
B			Wyłącznik czasowy	Naciśnij kilka razy, aby zmienić wartość wyłącznika czasowego „SLEEP TIMER” w wartościach co 0,5 h, począwszy od 0,5 h do 8,0 h przed wyłączeniem urządzenia. Pozostały czas funkcji „SLEEP TIMER” będzie widoczny na wyświetlaczu. (Ikona w <b>kolorze</b> zielonym)
C		Efekt płomienia		Przycisk „FLAME EFFECT” umożliwia wybór z 4 ustawień: „LOW FLAME” (mały płomień), „HIGH FLAME” (duży płomień), „DEMO MODE” (tryb demo) oraz „OFF” (wyłączony).
		F1	„LOW FLAME”	Ustawienie uruchamia efekt płomienia z niskim poziomem jasności. (Na wyświetlaczu wyświetli się F1)
		F2	„HIGH FLAME”	Ustawienie uruchamia efekt płomienia z wysokim poziomem jasności. (Na wyświetlaczu wyświetli się F2)
		FP	„DEMO MODE”	Ustawienie uruchamia efekt pulsowania, przełączając między niskim a wysokim poziomem jasności. (Na wyświetlaczu wyświetli się FP)
		-	„OFF”	Ta opcja wyłącza efekt płomienia. Jeżeli grzejnik jest włączony, wyświetlacz włączy się i odczyta ustawioną temperaturę oraz wskaże, czy urządzenie zostało ustawione na niską temperaturę „LOW HEAT”, wysoką temperaturę „HIGH HEAT” czy też chłodny nawiew „COOL BLOW”.
D		„HEAT”		Przycisk temperatury „HEAT” przełącza się kolejno między 4 ustawieniami: niskiej temperatury „LOW HEAT”, wysokiej temperatury „HIGH HEAT”, chłodnego nawiewu „COOL BLOW” i wyłączenia „OFF”. Ikona ustawienia temperatury jest widoczna na wyświetlaczu - patrz rys. 1.  Po włączeniu efektu płomienia „ON”, wyświetlacz wyłączy się po 5 sekundach, jednak wówczas, gdy grzejnik używany jest niezależnie od efektu płomienia. Ikona niskiej lub wysokiej temperatury będzie wyświetlać się w trybie stałym na wyświetlaczu.
			„LOW HEAT”	To ustawienie umożliwia wybranie niskiej temperatury. Ikona „LOW HEAT” oraz litery „LO” będą widoczne na wyświetlaczu. (Ikona w kolorze <b>pomarańczowym</b> )
			„HIGH HEAT”	To ustawienie umożliwia wybranie wysokiej temperatury. Ikona „HIGH HEAT” oraz litery „HI” będą widoczne na wyświetlaczu. (Ikona w kolorze <b>czerwonym</b> )
			„COOL BLOW”	To ustawienie umożliwia wybranie chłodnego nawiewu. Ikona „COOL BLOW” oraz litery „CB” będą widoczne na wyświetlaczu. (Ikona w kolorze <b>niebieskim</b> )
		-	„OFF”	To ustawienie umożliwia wyłączenie grzejnika i nawiewu. Na wyświetlaczu nie będzie wyświetlać się żadna ikona. Należy wziąć pod uwagę, że nawiew będzie działał przez 10-20 sekund po jego wyłączeniu. Dzięki temu można zapewnić, że urządzenie zacznie się bezpiecznie schładzać.
E		-	Niższa temperatura	Nacisnąć kilka razy, aby obniżyć temperaturę grzejnika w przedziałach o 1°stopień Celsjusza. Najniższa możliwa temperatura do ustawienia to 5 stopni°Celsjusza.  Uwaga: Po wybraniu żądanej temperatury wartość zamiga trzykrotnie. Następnie na wyświetlaczu wyświetli się temperatura pomieszczenia, wykryta przez urządzenie. Jeżeli wybrana temperatura jest niższa od wykrytej przez grzejnik, urządzenie nie włączy się.
F		-	Wyższa temperatura	Nacisnąć kilka razy, aby zwiększyć temperaturę grzejnika w przedziałach o 1°stopień Celsjusza. Najwyższa możliwa temperatura do ustawienia to 37 stopni°Celsjusza.  Uwaga: Po wybraniu żądanej temperatury wartość zamiga trzykrotnie. Następnie na wyświetlaczu wyświetli się temperatura pomieszczenia, wykryta przez urządzenie. Jeżeli wybrana temperatura jest niższa od wykrytej przez grzejnik, urządzenie nie włączy się.

**Tryby użytkownika:**

Nazwa trybu / Opis	Działanie (nie można uruchomić działań za pomocą pilota zdalnego sterowania)
Zmień temperaturę z Celsjusza (° C) na Fahrenheita (° F)	Naciśnij obydwa przyciski (  ) i (  ) na urządzeniu i przytrzymaj do czasu uruchomienia się sygnału dźwiękowego i zamigotania wyświetlacza. (Aby ponownie ustawić stopnie Celsjusza, powtórz czynność)
Funkcja wyłączenia grzania	Przytrzymać przycisk (  ) i Temp- (  ) na urządzeniu przez 2 sekundy. Po wyłączeniu funkcji grzania na wyświetlaczu wyświetli się „-” i rozlegnie się sygnał dźwiękowy.
Funkcja włączenia grzania	Przytrzymać przycisk (  ) i Temp- (  ) na urządzeniu przez 2 sekundy. Po pomyślnym włączeniu funkcji grzania, rozlegnie się sygnał dźwiękowy, a na wyświetlaczu wyświetli się ustawiona temperatura.

## Zdalne sterowanie – patrz rys. 6

Maksymalny zasięg użytkowania wynosi ~ 5 metrów.

UWAGA: Odebranie sygnału z nadajnika przez odbiornik może chwilę potrwać.

UWAGA: Odbiornik sygnału z pilota zdalnego sterowania znajduje się w wyświetlaczu. Podczas wybierania funkcji pilot należy skierować w stronę wyświetlacza.

Aby zapewnić prawidłową pracę, nie naciskać przycisków więcej niż raz w ciągu dwóch sekund.

## Informacje o baterii – patrz rys. 6

1. Aby uruchomić funkcję sterowania za pomocą pilota, usunąć przezroczysty pasek izolacyjny u podstawy pilota. Pasek zapewnia, że podczas dostawy urządzenia baterie w pilocie będą w pełni naładowane.

2. Aby wymienić baterie należy odwrócić pilota i wykonać czynności zgodnie z diagramem znajdującym się na pilocie.

3. Należy używać wyłącznie baterii CR2025 lub CR2032.

## Mocowanie na ścianie – patrz rys. 2, 3 i 4

Urządzenie należy bezpiecznie zamocować na ścianie za pomocą dostarczonych korków ściennych i wkrętów do ścian masywnych.

Uwaga – w przypadku ścian szkieletowych wymagane są specjalne łączniki; zalecane pozycje wkrętów mocujących przedstawiono na schemacie.

### Montaż w zagłębieniu

Należy zwrócić uwagę, że urządzenie to można również zamontować na ścianie w zagłębieniu. Można je umieścić w dużym otworze na kominek lub na specjalnie postawionej ścianie. Na **rys. 3** przedstawiono wymagany rozmiar wnęki oraz wymiary otworów mocujących. Ten wkład kominkowy NIE wymaga odpowietrzenia.

**W celu zapewnienia jego bezpiecznego użytkowania w przyszłości, należy bezpiecznie przytwierdzić kominek elektryczny do ściany. JEST WAŻNE, ABY WYBRANE URZĄDZENIE MOCUJĄCE BYŁO ODPOWIEDNIE DO MATERIAŁU ŚCIENNEGO, DO KTÓREGO MOCOWANY JEST KOMINEK ELEKTRYCZNY. NIEKTÓRE MATERIAŁY WEWNĘTRZNE NOWOCZESNYCH BUDYNKÓW CECHUJĄ SIĘ BARDZO NISKĄ GĘSTOŚCIĄ I WYMAGAJĄ SPECJALISTYCZNYCH PRZYRZĄDÓW MOCUJĄCYCH, ABY DOKONAĆ BEZPIECZNEGO I PEWNEGO MONTAŻU.**

Montaż tego kominka elektrycznego powinna przeprowadzić kompetentna osoba. W razie wątpliwości należy skonsultować kwestię z lokalnym konstruktorem.

W tej części zawarto instrukcje jak krok po kroku wybrać lokalizację i przygotować się do montażu kominka w następujących miejscach:

### Istniejący kominek

1. Kominek elektryczny musi spocząć na płaskiej powierzchni.
2. Należy uszczelnić wszelkie ciągi powietrza i otwory wentylacyjne, aby zapobiec wпадnięciu osadów kominowych do wkładu kominka. Nie montować w istniejącym kominku podatnym na działanie wilgoci.
3. Zdjąć przednią część/obramowanie, wykonując czynności określone na **rys. 4**.
4. Zlokalizować 4 otwory mocujące, umieścić odpowiednio kominek elektryczny i i pewnie przytwierdzić urządzenie do ściany za pomocą właściwych wkrętów.
5. Założyć ponownie przednią część/obramowanie.

### Budowa nowej konstrukcji wsporczej

Przy planowaniu umiejscowienia specjalnej konstrukcji wsporczej należy podjąć następujące kroki:

1. Umieścić kominek elektryczny w żądanym miejscu, aby ocenić jego wygląd w pokoju.
2. Oznaczyć żądaną lokalizację nowej konstrukcji wsporczej w pokoju i przechować kominek elektryczny w bezpiecznym, suchym i wolnym od pyłu miejscu.

3. Zaprojektować i skonstruować odpowiednie podtrzymanie urządzenia w ścianie działowej za pomocą drewnianych rozpórek, oraz dostarczyć przewodowe zasilanie elektryczne do kominka. Zalecane wielkości wysokości, szerokości i głębokości otworu na wnękę oraz wymiary otworów mocujących dla każdego modelu – patrz **rys. 3**.
4. Zdjąć przednią część/obramowanie, wykonując czynności określone wcześniej.
5. Zlokalizować 4 otwory mocujące, umieścić odpowiednio kominek elektryczny i pewnie zamocować za pomocą właściwych wkrętów.
6. Założyć ponownie przednią część/obramowanie.

UWAGA: Po umieszczeniu w miejscu montażu we wnękę urządzenia należy je podłączyć przewodem do gniazda elektrycznego.

W sprawie odpowiednich wymogów dotyczących podłączenia przewodów należy skontaktować się z wykwalifikowanym elektrykiem.

## Opcje kolorów obramowania – patrz rys. 4

UWAGA: Opcje kolorów obramowania są dostępne tylko dla modeli Bizet i Aspire.

Kominek elektryczny posiada dwustronne obramowanie wewnętrzne. Aby odwrócić obramowanie należy najpierw zdjąć przednią pokrywę, jak pokazano na **rys. 3**, a następnie przytrzymując przedni panel z obu stron, delikatnie pociągnąć spód panelu do przodu, jednocześnie podnosząc go lekko ku górze; panel powinien ulec oddzieleniu.

Umożliwi to dostęp do dwustronnego obramowania – ponownie przytrzymując obramowanie z obu stron, delikatnie pociągnąć spód obramowania do przodu, jednocześnie podnosząc je lekko ku górze; obramowanie powinno ulec oddzieleniu.

Delikatnie założyć ponownie panele w odwrotnej kolejności.

## Wyłącznik termiczny

Wbudowany wyłącznik termiczny wyłącza urządzenie automatycznie w razie usterki! W razie wystąpienia usterki wyłączyć urządzenie lub odłączyć od zasilania sieciowego.

Usunąć wszelkie przeszkody, które mogłyby spowodować przegrzanie. Po krótkim okresie schładzania, urządzenie można ponownie użytkować! W przypadku ponownego wystąpienia usterki należy skontaktować się ze sprzedawcą!

OSTRZEŻENIE: Aby uniknąć zagrożenia na skutek przypadkowego zresetowania bezpiecznika ciepłego, urządzenie nie można podłączać do zasilania za pośrednictwem zewnętrznego urządzenia sterującego, takiego jak wyłącznik zegarowy, lub podłączać do obwodu regularnie włączanego i wyłączanego przez operatora sieci.

## Konserwacja

**⚠ OSTRZEŻENIE: PRZED PODJĘCIEM JAKICHKOLWIEK PRAC KONSERWACYJNYCH NALEŻY ZAWSZE ODŁĄCZYĆ URZĄDZENIE OD ZASILANIA.**

## Dioda LED

Kominek elektryczny jest wyposażony w diody LED (diodowe źródła światła). Diody LED nie wymagają konserwacji i nie powinny wymagać wymiany przez cały czas użytkowania urządzenia.

## Czyszczenie

**⚠ OSTRZEŻENIE: PRZED ROZPOCZĘCIEM CZYSZCZENIA NALEŻY ZAWSZE ODŁĄCZYĆ URZĄDZENIE OD ZASILANIA.**

Do czyszczenia używaj miękkiej ściereczki – nigdy nie używaj ściernych środków czyszczących. Szklany ekran należy ostrożnie przecierać miękką szmatką.

NIE WOLNO stosować dedykowanych środków do czyszczenia powierzchni szklanych.

Aby usunąć nagromadzony kurz lub zanieczyszczenie, użyć końcówki do odkurzacza z miękką szczotką do czyszczenia kratki wylotowej grzejnika. OSTRZEŻENIE: nie używać urządzenia bez założonej kratki wylotowej i zewnętrznego ekranu szklanego, ponieważ może to wpłynąć na pracę grzejnika.

## Recykling

Urządzenia elektryczne sprzedawane we Wspólnocie Europejskiej. Po upływie okresu użytkowania produktów elektrycznych nie należy utylizować z odpadami domowymi. Prosimy o oddanie do recyklingu, o ile istnieje taka możliwość. Lokalne władze lub sprzedawca udostępniają informacje na temat recyklingu w danym kraju.



## Obsługa posprzedażowa

Jeżeli wymagana jest obsługa posprzedażowa, potrzebne są elementy zapasowe, należy skontaktować się ze sprzedawcą, u którego zostało zakupione urządzenie lub zadzwonić pod numer serwisowy w odpowiednim kraju. Numery znajdują się na karcie gwarancyjnej. Nie należy zwracać uszkodzonych produktów do nas, ponieważ może to spowodować ich zagubienie, uszkodzenie lub opóźnienie w zapewnieniu usług na odpowiednim poziomie. Prosimy o zachowanie paragonu, jako dowodu zakupu.

IMPORTANT: ACESTE INSTRUCȚIUNI TREBUIE CITITE CU ATENȚIE ȘI PĂSTRATE PENTRU CONSULTARE ULTERIOARĂ

### Recomandări importante referitoare la siguranță

Pentru a se reduce riscul de incendiu, electrocutare și vătămare a persoanelor, la utilizarea aparatelor electrice trebuie respectate măsuri elementare de precauție, incluzând următoarele:

Dacă aparatul este deteriorat, consultați-vă cu furnizorul înainte de instalarea și utilizarea acestuia.

Nu folosiți acest aparat în imediata vecinătate a camerei de baie, a dușului sau a piscinei.

A nu se folosi în aer liber.

Acest aparat nu trebuie amplasat direct deasupra sau dedesubtul unei prize fixe sau cutii de racord.

 **ATENȚIONARE:** Aparatul este prevăzut cu simbolul de Avertizare care indică faptul că nu trebuie acoperit sau are o etichetă cu Nu acoperiți. Nu acoperiți ori obstrucționați în niciun fel grilajul de evacuare a căldurii aflat deasupra ferestrei pentru flacără a aparatului. Dacă aparatul este acoperit accidental, acesta se va supraîncălzi. Nu amplasați țesături sau articole de îmbrăcăminte pe aparat și nu obstrucționați circulația aerului în jurul acestuia, de exemplu cu draperii sau mobilier, deoarece aceasta ar putea cauza o supraîncălzire și un pericol de incendiu.

În caz de defectare, scoateți radiatorul din priză. Scoateți aparatul din priză atunci când nu este folosit pentru perioade mari de timp. Cablul de alimentare trebuie pus pe partea dreaptă a radiatorului, departe de zona de evacuare a căldurii de sub aparat.

Acest aparat poate fi utilizat de copiii cu vârsta mai mare de 8 ani, de persoanele cu capacități fizice, senzoriale sau mentale reduse sau de persoanele fără cunoștințe sau experiență doar sub supraveghere sau după o scurtă instruire care să le ofere informațiile necesare despre utilizarea sigură a aparatului și să le permită să înțeleagă pericolele la care se expun. Copiii nu trebuie să se joace cu acest aparat. Curățarea și întreținerea curentă nu trebuie efectuate de copii nesupravegheați.

Copiii cu vârsta mai mică de 3 ani nu trebuie lăsați să se apropie de aparat dacă nu sunt supravegheați permanent. Copiii cu vârsta între 3 și 8 ani au voie doar să pornească/oprească aparatul cu condiția ca aparatul să fie amplasat sau instalat în poziția normală de funcționare și doar dacă aceștia sunt supravegheați sau instruiți cu privire la utilizarea în siguranță a aparatului și înțeleg pericolele la care se expun. Copiii cu vârsta între 3 și 8 ani nu au voie să conecteze la priză, să regleze și să curețe aparatul și nu au voie să realizeze întreținerea efectuată de utilizator.

**Aparatul trebuie poziționat în așa fel încât ștecherul să fie accesibil.**

**Chiar dacă acest aparat respectă normele de siguranță, nu recomandăm utilizarea acestuia pe carpete groase sau pe covorașe cu fire lungi.**

**În cazul în care cablul de alimentare este deteriorat, acesta trebuie înlocuit de către producător, un tehnician de service sau o persoană cu o calificare asemănătoare, pentru a evita orice pericol.**

**Pentru a evita riscurile cauzate de resetarea necorespunzătoare a protecției termice, acest aparat nu trebuie alimentat printr-un dispozitiv de comutare extern, cum ar fi un temporizator și nu trebuie conectat la un circuit care este cuplat și decuplat în mod regulat de rețea.**

**ATENȚIE - Unele piese ale acestui produs pot deveni foarte fierbinți și pot provoca arsuri. Se va acorda o atenție deosebită în situațiile în care există copii și persoane vulnerabile.**

### Date tehnice

Nr. model: ASPIRE FSC E, ENCHANT E, BCH20E, BZT20E, BACH-E

Căldură emisă **230V 240V**

Căldură nominală emisă	$P_{Nom}$	1.7	-	1.9	kW
Căldură minimă emisă	$P_{min}$	0.9	-	1.0	kW
Căldură maximă emisă în mod continuu	$P_{max,c}$	1.7	-	1.9	kW

Consum auxiliar de electricitate

În modul Așteptare	$e_{SB}$	0.41	-	0.44	W
--------------------	----------	------	---	------	---

cu controlul electronic al temperaturii camerei

### Generalități

Despachetați radiatorul cu atenție și păstrați ambalajul pentru o eventuală utilizare ulterioară, în cazul mutării sau returnării șemineului la furnizor.

Șemineul include un simulator de flacără, care poate fi utilizat cu sau fără încălzire, astfel că vă puteți bucura de efectul reconfortant în orice perioadă a anului. Utilizarea exclusivă a simulatorului de flacără necesită doar o cantitate redusă de electricitate.

Înainte de a conecta radiatorul, verificați dacă tensiunea de alimentare este identică cu cea indicată pe radiator.

**Atunci când este folosit într-un mediu cu zgomot de fond foarte redus, este posibilă sesizarea unui sunet asociat funcționării simulatorului de flacără. Acest lucru este normal și nu reprezintă un motiv de îngrijorare.**











### Conexiunea electrică

 **ATENȚIONARE: ACEST APARAT TREBUIE SĂ FIE ÎMPĂMÂNTAT**







Acest radiator trebuie conectat numai la o sursă electrică de curent alternativ, iar tensiunea de alimentare trebuie să fie identică cu tensiunea indicată pe radiator.

Înainte de pornire, citiți avertismentele privind siguranța și instrucțiunile de utilizare.

**Comenzi:** Consultați Fig. 5

	Pictogramă	Afișaj	Funcție	Descriere
A		-	Alimentare / Așteptare	Apăsăți O singură dată pentru a „PORNI” aparatul. Apăsăți a doua oară pentru a pune aparatul în „AȘTEPTARE” (După revenirea din modul ‘AȘTEPTARE’, aparatul va reveni la setările anterioare, cu excepția cazului în care produsul a fost scos din priză, caz în care se va reseta la setările din fabrică)
B			Cronometru de oprire automată	Apăsăți de mai multe ori pentru a modifica „CRONOMETRU DE OPRIRE AUTOMATĂ” în pași de 0,5 h de la 0,5 h la 8,0 h înainte de oprire. Este afișat timpul rămas pe „CRONOMETRU DE OPRIRE AUTOMATĂ”. (Această pictogramă are <b>Verde</b> in Culori)
C			Simulator de flacără	Butonul „SIMULATOR DE FLACĂRĂ” comută unitatea secvențial prin cele 4 setări, FLACĂRĂ MICĂ, FLACĂRĂ MARE, MOD DEMO și OPRIT.
		F1	Flacără mică	Această setare va rula simulatorul de flacără la un nivel scăzut de strălucire. (Afișajul va indica F1)
		F2	Flacără mare	Această setare va rula simulatorul de flacără un nivel ridicat de strălucire. (Afișajul va indica F2)
		FP	Modul Demo	Această setare va pulsa încet simulatorul de flacără între strălucirea scăzută și ridicată. (Afișajul va arata FP)
		-	Oprit	Aceasta va opri simulatorul de flacără. Dacă radiatorul funcționează, afișajul se va activa și va rămâne activ pentru a citi temperatura setată și pentru a arăta dacă produsul este setat pe CĂLDURĂ MICĂ/ CĂLDURĂ MARE/AER RECE.
D			Căldură	Butonul „CĂLDURĂ” comută unitatea in mod secvențial pentru 4 setări: CĂLDURĂ MICĂ, CĂLDURĂ MARE, AER RECE și OPRIT. Setarea căldurii va fi indicată de o pictogramă pe afișajul flotant, consultați Fig. 1.  Atunci când simulatorul de flacără este „PORNI”, afișajul flotant se va opri după 5 secunde dacă radiatorul este folosit independent de simulatorul de flacără. Pictograma căldură mică sau căldură mare va apărea permanent pe afișajul flotant.
			Căldură Mică	Această setare va rula radiatorul pe „CĂLDURĂ MICĂ”. Această setare va fi indicată de pictograma „CĂLDURĂ MICĂ” și de literele „LO” care apar pe afișaj. (Această pictogramă este de culoare <b>portocalie</b> )
			Căldură mare	Această pictogramă de pe afișajul flotant indică „CĂLDURĂ MARE”. Această setare va fi indicată de pictograma „CĂLDURĂ MARE” și de literele „HI” care apar pe afișaj. (Această pictogramă este de culoare <b>roșie</b> )
			Aer rece	Această pictogramă de pe afișajul flotant indică „AER RECE”. Această setare va fi indicată de pictograma „AER RECE” și de literele „CB” care apar pe afișaj. (Această pictogramă este de culoare <b>albastră</b> )
		-	Oprit	Aceasta „OPREȘTE” radiatorul și suflanta. Nicio pictogramă nu va fi indicată pe afișajul flotant. Rețineți, suflanta va funcționa timp de 10-20 de secunde după oprire pentru a asigura răcirea în siguranță a produsului.
E		-	Temp Down	Apăsăți de mai multe ori pentru a reduce temperatura în pași de 1°C. Temperatura cea mai scăzută care poate fi setată este de 5 °C.  După ce vă opriți la temperatura dorită, aceasta va clipi de 3 ori, după care afișajul va indica temperatura camerei care a fost detectată de produs. Dacă temperatura setată este mai mică decât temperatura detectată a camerei, radiatorul nu se va activa.
F		-	Temp Up	Apăsăți de mai multe ori pentru a crește temperatura în pași de 1°C. Temperatura cea mai ridicată care poate fi setată este de 37 °C.  După ce vă opriți la temperatura dorită, aceasta va clipi de 3 ori, după care afișajul va indica temperatura camerei care a fost detectată de produs. Dacă temperatura setată este mai mică decât temperatura detectată a camerei, radiatorul nu se va activa.

**Modurile utilizator:**

Numele modului /Descriere	Acțiune (Acțiunile nu pot fi comandate de telecomandă)
Schimbare din Celsius (°C) în Fahrenheit (°F)	Apăsăți simultan (  ) și (  ) de pe unitate și mențineți până când se aude un bip și afișajul clipește. (Pentru a reveni la Celsius, repetați acțiunea)
Dezactivarea Opțiunilor de căldură	Țineți apăsat simultan (  ) și (  ) de pe unitate timp de 2 secunde. Atunci când radiatorul a fost dezactivat, afișajul va indica „-” și va face bip.
Activarea Opțiunilor de căldură	Țineți apăsat simultan (  ) și (  ) de pe unitate timp de 2 secunde. Atunci când radiatorul a fost activat cu succes, radiatorul va face bip și va indica temperatura setată.

## Telecomandă - Consultați Fig. 6

Raza maximă de acțiune este de ~ 5 metri.

NOTA: Este necesar un anumit timp pentru ca receptorul să reacționeze la comenzile transmise.

NOTA: Receptorul telecomenzii se află în afișaj, îndreptați telecomanda în această direcție atunci când dați comenzi.

Pentru o funcționare corespunzătoare, nu apăsați butoanele la intervale sub două secunde.

## Informații privind bateria - Consultați Fig. 6

1. Pentru a activa telecomanda, scoateți banda de izolare a bateriei de la baza telecomenzii care este folosită pentru a asigura livrarea telecomenzii cu bateria complet încărcată.

2. Pentru a înlocui bateria telecomenzii, întoarceți telecomanda și urmați diagrama imprimată pe telecomandă.

3. Folosiți doar baterii de tipul CR2025 sau CR2032.

## Montare pe perete - consultați Fig. 2, 3 & 4

Aparatul trebuie să fie fixat în siguranță pe perete folosindu-se dibluri de perete și șuruburi pentru pereți din zidărie.

Notă - pentru pereți cu structură interioară sunt necesare dispozitive speciale de fixare, consultați diagrama pentru pozițiile recomandate ale șuruburilor de fixare.

### Instalare Încăstrată

Vă rugăm să rețineți că acest aparat poate fi montat pe perete, putând fi încăstrat în acesta. Acesta poate fi instalat pe locul unui șemineu mare sau într-un zid construit în acest scop. Vedeți **Fig. 3** pentru mărirea încăstrării necesare și dimensiunile găurilor de fixare. Acest șemineu NU necesită ventilare.

### Pentru a se asigura folosirea în siguranță în viitor este esențial ca acest șemineu să fie fixat în perete în siguranță.

ESTE IMPORTANT CA DISPOZITIVUL DE FIXARE ALES SĂ FIE POTRIVIT CU MATERIALUL DIN CARE ESTE FĂCUT PERETELE DE CARE ESTE FIXAT ȘEMINEUL. UNELE MATERIALE MODERNE INTERNE DE CONSTRUCȚIE SUNT BLOCURI CU DENSITATE SCAZUTĂ ȘI NECESITĂ DISPOZITIVE DE FIXARE SPECIALIZATE PENTRU A OFERI O INSTALARE SIGURĂ.

Instalarea acestui șemineu trebuie să fie efectuată de către o persoană calificată. Dacă nu sunteți sigur, consultați-vă cu constructorul local. Această secțiune oferă instrucțiuni pas cu pas pentru selectarea unei locații și pregătirea siteului pentru instalarea șemineului în:

### Pe locul unui șemineu existent

1. Asigurați-vă că acesta se află pe un suprafață plată.
2. Izolați toate aerisirile și gurile de ventilare pentru ca resturile de pe coș să nu cadă în șemineu. Nu instalați pe un loc de șemineu vulnerabil la umezeală.
3. Îndepărtați partea din față după cum este menționat în **Fig. 4**.
4. Localizați cele 4 găuri de fixare, poziționați șemineul corespunzător și fixați ferm aparatul pe perete folosind șuruburile corespunzătoare.
5. Înlocuiți partea din față.

### Construcție Nouă de Susținere

Când plănuiți unde să poziționați structura de susținere, trebuie să:

1. Amplasați șemineul la locul dorit pentru a vedea cum arată în cameră.
2. Marcarea locului preferat a structurii de susținere în cameră și amplasarea șemineului pe un loc sigur, uscat și fără praf.
3. Folosirea știfturilor de lemn pentru a fixa șemineul, conceperea și construirea unui mijloc potrivit de fixare a produsului în partiția zidului și furnizarea de curent pentru șemineu va fi conectat permanent. Pentru înălțime, lățime sau adâncime ale deschiderii spațiului pentru încăstrare și fixare pentru fiecare model - vedeți **Fig. 3**.

4. Îndepărtați partea din față urmând pașii după cum este menționat mai înainte.

5. Localizați cele 4 găuri de fixare, poziționați șemineul corespunzător și fixați ferm folosind șuruburile corespunzătoare.

6. Înlocuiți partea din față.

NOTĂ: Aparatul trebuie să fie conectat permanent la o sursă de curent externă când este plasat în locație încăstrată.

Vă rugăm să consultați un electrician calificat pentru cablare adecvată.

## Opțiuni culori Consultați Fig. 4

NOTĂ: Opțiunile pentru culori sunt disponibile numai pentru Bizet & Aspire.

Șemineul vine cu opțiunea modelului interior reversibil. Pentru a schimba modelul interior îndepărtați capacul frontal ca în Fig. 3 apucând ușor de ambele părți, trageți partea de jos a panoului ridicând cu grijă iar panoul frontal se va deplasa în sus.

Astfel se va accesa modelul reversibil apucând ușor de ambele părți, trageți partea de jos a panoului ridicând cu grijă iar modelul reversibil se va deplasa în sus.

Acum schimbați panourile urmând mișcările de mai înainte în sens invers.

## Înterupător de protecție termică

Înterupătorul de protecție la supraîncălzire încorporat deconectează aparatul automat în cazul unei defecțiuni! Dacă se întâmplă acest lucru, opriți aparatul sau scoateți ștecherul din priză.

Îndepărtați toate obstrucțiile care ar fi putut cauza supraîncălzirea. După o scurtă perioadă de răcire, aparatul este din nou operațional! Dacă defecțiunea re apare, contactați distribuitorul local!

AVERTISMENT: Pentru a evita riscurile cauzate de resetarea necorespunzătoare a protecției termice, acest aparat nu trebuie alimentat printr-un dispozitiv de comutare extern, cum ar fi un temporizator și nu trebuie conectat la un circuit care este cuplat și decuplat în mod regulat de rețea.

## Întreținerea

**⚠️ ATENȚIUNE: DECONECTAȚI ÎNTOTDEAUNA APARATUL DE LA REȚEAUA DE ALIMENTARE ÎNAINTE ORICĂROR LUCRĂRI DE ÎNTREȚINERE.**

## Diodă electroluminescentă

Acest foc este dotat cu becuri LED (Diodă electroluminescentă). Aceste becuri cu LED nu necesită întreținere și nu vor trebui înlocuite pe durata de funcționare a produsului.

## Curățarea

**⚠️ ATENȚIUNE: DECONECTAȚI ÎNTOTDEAUNA APARATUL DE LA REȚEAUA DE ALIMENTARE ÎNAINTE DE A CURĂȚA RADIATORUL.**

Pentru o curățare generală, folosiți o lavetă de praf moale și curată. Nu folosiți niciodată detergenți abrazivi. Geamul din sticlă trebuie curățat cu grijă folosind o lavetă moale.

NU folosiți detergenți pentru geamuri disponibili în comerț.

Pentru a îndepărta orice acumulare de praf sau scame, folosiți din când în când duza cu perie moale a unui aspirator și curățați grila de evacuare a radiatorului cu ventilator.

ATENȚIUNE: Nu utilizați produsul fără a avea montat grilajul și geamul exterior deoarece aceasta poate afecta funcționarea radiatorului.

## Reciclarea

Pentru aparatele electrice comercializate în Comunitatea Europeană. La sfârșitul perioadei de exploatare a aparatului electric, nu evacuați produsul împreună cu deșeurile menajere. Reciclați-l dacă există centre de reciclare locale. Luați legătura cu autoritățile locale sau cu distribuitorul pentru a vă informa cu privire la centrele de reciclare din țara dumneavoastră.



## Service post-vânzare

Dacă aveți nevoie de service în perioada de garanție sau dacă doriți să achiziționați piese de schimb, contactați distribuitorul de la care a fost achiziționat aparatul sau apelați numărul de service din țara dumneavoastră, specificat pe certificatul de garanție.

Vă rugăm să nu ne returnați direct produsele defecte, deoarece aceasta ar putea cauza pierderi sau deteriorări, precum și întâzieri în furnizarea unei asistențe tehnice satisfăcătoare. Vă rugăm să păstrați factura/chitanța cu care ați achiziționat produsul.

IMPORTANTE: LEA ATENTAMENTE ESTAS INSTRUCCIONES Y CONSÉRVELAS PARA FUTURAS CONSULTAS

### Aviso importante sobre seguridad

Al utilizar aparatos eléctricos, deberán adoptarse precauciones básicas para reducir riesgos de incendio, descarga eléctrica y lesiones personales, como por ejemplo:

Si el aparato está dañado, consulte al proveedor antes de la instalación y puesta en funcionamiento.

No utilice el aparato cerca de un baño, ducha o piscina.

No lo utilice en exteriores.

Este aparato no se debe ubicar inmediatamente encima o debajo de una toma de alimentación fija o caja de conexiones.

**⚠ ADVERTENCIA:** El aparato presenta el Símbolo de advertencia que indica que no se debe cubrir o cuenta con la etiqueta No cubrir. No cubra ni obstruya de manera alguna la rejilla de salida de calor situada debajo la ventana de la llama del aparato. Si el aparato se cubre de manera accidental, se sobrecalentará. No coloque ningún material u objeto de tela sobre el aparato, ni obstruya la circulación de aire alrededor del mismo, por ejemplo con cortinas o muebles, ya que la unidad podría sobrecalentarse y existiría riesgo de incendio.

En caso de fallo, desenchufe la unidad. Desenchufe el aparato cuando no lo vaya a utilizar durante un periodo de tiempo prolongado. El cable de alimentación se debe colocar a la derecha de la unidad, lejos de la salida de calor situada en la parte inferior de la misma.

Este aparato puede ser utilizado por niños de 8 años en adelante y personas cuyas capacidades físicas, sensoriales o mentales estén disminuidas o que carezcan de la experiencia y conocimientos suficientes para manejarlo, siempre que cuenten con las instrucciones o la supervisión sobre el uso del mismo de forma segura y comprendan los riesgos. Este aparato no es un juguete para niños. Los niños no deben realizar tareas de limpieza y mantenimiento sin supervisión.

No deberá dejarse acercar al aparato a niños menores de 3 años sin supervisión continua. Los niños de entre 3 y 8 años de edad solo deberán encender/apagar el aparato si este se ha colocado o instalado en su posición normal de funcionamiento y el niño está supervisado o ha recibido instrucciones sobre el uso seguro del aparato y comprende los peligros que existen. Los niños de entre 3 y 8 años de edad no deben enchufar, regular ni limpiar el aparato o llevar a cabo tareas de mantenimiento.

Este aparato debe colocarse de modo que el enchufe quede accesible.

Aunque este aparato cumple las normas de seguridad, no se recomienda su uso en alfombras de pelo espeso o alfombrillas de pelo largo.

Si el cable eléctrico está dañado debe ser sustituido por el fabricante o agente de servicio o persona con cualificación similar para evitar peligros.

**PRECAUCIÓN:** Para evitar peligros debido al reinicio involuntario del desconectador térmico, este aparato no debe recibir corriente de un dispositivo con interruptor externo, como puede ser un temporizador, ni conectarse a un circuito con conexión y desconexión automáticas por parte de la compañía eléctrica.

**PRECAUCIÓN -** Algunas piezas de este producto pueden calentarse mucho y provocar quemaduras. Deberá prestarse especial atención si hay niños o personas vulnerables presentes.

### Información técnica

Modelo: ASPIRE FSC E, ENCHANT E, BCH20E, BZT20E, BACH-E

Producción de calor **230V 240V**

Producción de calor nominal	$P_{Nom}$	1.7	-	1.9	kW
-----------------------------	-----------	-----	---	-----	----

Producción de calor mínima	$P_{mín.}$	0.9	-	1.0	kW
----------------------------	------------	-----	---	-----	----

Máxima producción de calor continuo	$P_{máx.c}$	1.7	-	1.9	kW
-------------------------------------	-------------	-----	---	-----	----

Consumo de electricidad auxiliar

En modo de espera	$eI_{SB}$	0.41	-	0.44	W
-------------------	-----------	------	---	------	---

con control electrónico de temperatura ambiente

### General

Desembale el calefactor con cuidado y conserve el embalaje para su posible utilización en el futuro, en caso de traslado o de devolución al proveedor.

La unidad incorpora efecto de llama, que se puede utilizar con o sin calefacción, de modo que el efecto reconfortante se puede disfrutar en cualquier momento del año. El uso únicamente del efecto de llama consume muy poca electricidad.

Antes de conectar el aparato, compruebe que el voltaje de la corriente sea el indicado en el aparato.

**Tenga en cuenta:** Si lo utiliza en un entorno con muy poco ruido de fondo, es posible que oiga algún sonido relacionado con el funcionamiento del efecto de llama. Se trata de algo normal y no debe preocuparle.

### Conexión eléctrica









**⚠ ADVERTENCIA:** ESTE APARATO NECESITA CONEXIÓN A TIERRA

Este calefactor deberá utilizarse solo con una toma de corriente alterna y el voltaje marcado en el calefactor deberá corresponder con el voltaje de la corriente.







Antes de poner el aparato en funcionamiento, lea las advertencias sobre seguridad y las instrucciones de funcionamiento.



**Controles:** Consulte la Fig. 5

	Icono	Pantalla	Función	Descripción
A		-	Encendido / En espera	Pulse el botón una vez para encender el producto. Pulse una segunda vez para poner el producto "En espera" (Al finalizar el modo "En espera", el producto volverá a la configuración anterior a menos que se haya desenchufado, en cuyo caso recuperará los valores de fábrica)
B			Temporizador de apagado	Pulse varias veces para cambiar el "Temporizador de apagado" en incrementos de 0,5 horas entre 0,5 y 8,0 horas antes del apagado. Se mostrará el tiempo restante del "Temporizador de apagado". (Este icono es de color <b>verde</b> )
C		Efecto de llama		El botón "Efecto de llama" permite configurar secuencialmente la unidad con los 4 valores disponibles: Llama pequeña, Llama grande, Modo Demostración y Apagado.
		F1	Llama pequeña	Esta configuración pondrá el efecto de llama en funcionamiento con un nivel de brillo bajo. (En la pantalla aparecerá F1)
		F2	Llama grande	Esta configuración pondrá el efecto de llama en funcionamiento con un nivel de brillo alto. (En la pantalla aparecerá F2)
		FP	Modo Demostración	Esta configuración hará cambiar lentamente el brillo del efecto de llama entre bajo y alto. (En la pantalla aparecerá FP)
		-	Apagado	Le permite desactivar el efecto de llama. Si el calefactor está en funcionamiento, se activará la pantalla y en ella se mostrará la temperatura definida y si el producto se encuentra en estado Poco calor/Mucho calor/Aire frío.
D		Calor		El botón "Calor" le permite configurar secuencialmente la unidad con los 4 valores disponibles: LOW HEAT (Poco calor), HIGH HEAT (Mucho calor), COOL BLOW (Aire frío) y OFF (Apagado). La configuración de calor se mostrará con un icono en la pantalla emergente, como se muestra en la Fig. 1.  Cuando el efecto de llama esté "Activado", la pantalla emergente se apagará transcurridos 5 segundos, a menos que el calefactor se utilice de manera independiente al efecto de llama. El icono de Poco calor o Mucho calor aparecerá de manera continuada en la pantalla emergente.
			Poco calor	Este valor permitirá configurar el calefactor con "Poco calor" y en la pantalla verá el icono de "Poco calor" y las letras "LO". (Este icono es de color <b>naranja</b> )
			Mucho calor	Este icono en la pantalla emergente indica que se ha configurado "Mucho calor", por lo que además verá las letras "HI" en la pantalla. (Este icono es de color <b>rojo</b> )
			Aire frío	Este icono en la pantalla emergente indica que se ha configurado el "Aire frío", por lo que además verá las letras "CB" en la pantalla. (Este icono es de color <b>azul</b> )
		-	Apagado	Permite apagar el calefactor y ventilador y no se mostrará ningún icono en la pantalla emergente. Tenga en cuenta que el ventilador funcionará durante 10-20 segundos tras el apagado para garantizar que el producto se enfría correctamente.
E		-	Descenso de temperatura	Pulse varias veces para disminuir la temperatura del calefactor en incrementos de 1 °C. La temperatura mínima que se puede establecer es de 5 °C.  Nota: Una vez que se detiene en la temperatura deseada, parpadeará 3 veces y verá en la pantalla la temperatura ambiente detectada por el producto. Si la temperatura establecida es inferior a la temperatura ambiente detectada, el calefactor no se activará.
F		-	Aumento de temperatura	Pulse varias veces para aumentar la temperatura del calefactor en incrementos de 1 °C. La temperatura máxima que se puede establecer es de 37 °C.  Nota: Una vez que se detiene en la temperatura deseada, parpadeará 3 veces y verá en la pantalla la temperatura ambiente detectada por el producto. Si la temperatura establecida es inferior a la temperatura ambiente detectada, el calefactor no se activará.

**Modos del usuario:**

Nombre / Descripción modo	Acción (Las acciones no se pueden iniciar con el mando a distancia)
Cambio de Celsius (°C) a Fahrenheit (°F)	Pulse a la vez (  ) y (  ) en la unidad y manténgalos pulsados hasta que oiga un pitido y la pantalla parpadee. (Para cambiar de nuevo a Celsius, repita esta acción)
Deshabilitar opciones de calor	Pulse a la vez (  ) y (  ) en la unidad, durante 2 segundos. Cuando se haya desactivado el calefactor, en la pantalla se mostrará "--" y oirá un pitido.
Habilitar opciones de calor	Pulse a la vez (  ) y (  ), en la unidad, durante 2 segundos. Cuando el calefactor se haya habilitado correctamente, este sonará y se mostrará la temperatura establecida.

## Mando a distancia - Consulte la Fig. 6

La distancia máxima de uso es de ~ 5 metros.

NOTA: El receptor tarda un poco en responder al transmisor.

NOTA: El receptor del mando a distancia se encuentra en la pantalla, dirija el mando a distancia hacia esta dirección al introducir comandos.

No pulse los botones más de una vez en un periodo de 2 segundos para que el funcionamiento sea correcto.

## Información sobre las pilas - Consulte la Fig. 6

1. Para activar el mando a distancia, elimine la cinta de aislamiento de las pilas de la parte inferior del mismo, que se utiliza para garantizar que el mando a distancia cuenta con carga total cuando comience a utilizarlo.

2. Para sustituir las pilas del mando a distancia, gire el mismo y siga el diagrama indicado en la parte trasera.

3. Utilice únicamente pilas CR2025 o CR2032.

## Fijación a la pared Consulte las Figs. 2, 3 y 4

El aparato debe fijarse firmemente a la pared utilizando los tacos para pared y los tornillos suministrados para paredes de ladrillos. Nota: para paredes con estucado se requieren conexiones especiales; consulte el diagrama para ver la posición recomendada de los tornillos de fijación.

### Instalación empotrada

Tenga en cuenta que este electrodoméstico también puede montarse en la pared de manera que quede empotrado. Se puede instalar en una abertura grande de chimenea o una pared construida de propósito. Consulte la Fig. 3 el tamaño del espacio requerido y las dimensiones de fijación de la abertura. Este inserto de chimenea NO requiere ventilación.

## Para garantizar su futura seguridad durante el uso, es esencial que esta unidad esté firmemente fijada a la pared.

ES IMPORTANTE QUE EL DISPOSITIVO DE FIJACIÓN ESCOGIDO SEA APROPIADO PARA EL MATERIAL DE LA PARED A LA QUE SE FIJE LA UNIDAD. ALGUNOS MATERIALES DE CONSTRUCCIÓN INTERIORES MODERNOS SON BLOQUES DE BAJA DENSIDAD Y REQUIEREN DISPOSITIVOS DE FIJACIÓN ESPECIALIZADOS PARA PROPORCIONAR UNA INSTALACIÓN SEGURA Y SEGURA.

La instalación de esta unidad debe ser realizada por una persona competente. En caso de duda, consulte a su constructor local. Esta sección proporciona las instrucciones paso a paso para seleccionar una ubicación y preparar el sitio para instalar la chimenea en los espacios siguientes:

### Chimenea existente

1. Asegúrese de que la unidad se encuentra sobre una superficie plana.
2. Selle todas las corrientes de aire y respiraderos para evitar que los residuos de la chimenea caigan sobre el inserto de chimenea. No lo instale en una chimenea existente que sea propensa a la humedad.
3. Retire el frontal/marco siguiendo los pasos descritos en la Fig. 4.
4. Localice los 4 orificios de fijación, coloque la unidad como corresponde y fije firmemente el aparato a la pared con los tornillos adecuados.
5. Vuelva a colocar el frontal/marco.

### Estructura de soporte de nueva construcción

Al planificar dónde posicionar su estructura de soporte construida específicamente, deben observarse los siguientes pasos:

1. Coloque el aparato en la ubicación deseada para ver cómo se verá en la habitación.
2. Marque la ubicación deseada para la nueva estructura de soporte en la habitación y guarde el aparato en un lugar seguro, seco y libre de polvo.
3. Utilizando pernos de madera para sujetar el aparato, diseñe y construya un medio adecuado para sujetar el producto dentro de la división de la pared y suministre energía eléctrica para que el aparato cuente con un cableado FUERTE. Para los tamaños recomendados de altura, anchura y profundidad

de apertura para las dimensiones de los huecos y de los agujeros para cada modelo, consulte la Fig. 3.

4. Retire el frontal/marco siguiendo los pasos descritos anteriormente.
5. Localice los 4 orificios de fijación, coloque la unidad como corresponde y fíjela firmemente a la pared con los tornillos adecuados.
6. Vuelva a colocar el frontal/marco.

NOTA: El aparato debería contar con un cableado FUERTE a una toma de corriente eléctrica cuando se instale empotrado en la pared.

Consulte a un electricista cualificado para conocer los requisitos de cableado adecuados.

## Opciones de color del marco Consulte la Fig. 4

NOTA: Las opciones de color del marco solo están disponibles en Bizet y Aspire.

La unidad viene con un marco interior reversible. Para invertir el marco primero retire la cubierta delantera como se muestra en la Fig. 3, sujetando el panel frontal a ambos lados, tire suavemente de la parte inferior del panel hacia adelante mientras lo levanta ligeramente hacia arriba; el panel frontal debería levantarse.

Esto permitirá el acceso al marco reversible. Sujetando otra vez el marco de cualquiera de los lados tire suavemente de la parte inferior del marco hacia delante mientras lo levanta levemente arriba. El marco debería poder levantarse.

Ahora vuelva a colocar cuidadosamente los paneles siguiendo los pasos anteriores a la inversa.

## Interrupción térmica de seguridad

El desconector de sobrecalentamiento incorporado apaga la unidad automáticamente en caso de fallo. Si fuese el caso, apague la unidad o desconecte la toma de alimentación.

Retire cualquier obstrucción que pudiera haber causado el sobrecalentamiento. Tras un breve periodo de enfriamiento, la unidad estará lista para un nuevo uso. Si el fallo se produjese de nuevo, póngase en contacto con su proveedor local.

ADVERTENCIA: Para evitar peligros debido al reinicio involuntario del desconector térmico, este aparato no debe recibir corriente de un dispositivo con interruptor externo, como puede ser un temporizador, ni conectarse a un circuito con conexión y desconexión automáticas por parte de la compañía eléctrica.

## Mantenimiento

**⚠ ADVERTENCIA: DESCONECTE LA UNIDAD DE LA TOMA DE ALIMENTACIÓN SIEMPRE QUE VAYA A REALIZAR TAREAS DE MANTENIMIENTO.**

### Diodo emisor de luz

Esta chimenea cuenta con lámparas LED (diodos emisores de luz). Estas lámparas LED no requieren mantenimiento y no deberán sustituirse en ningún momento de la vida útil del producto.

## Limpieza

**⚠ ADVERTENCIA: DESCONECTE LA UNIDAD DE LA TOMA DE ALIMENTACIÓN SIEMPRE QUE VAYA A LIMPIAR EL CALEFACTOR.**

Para la limpieza general, utilice un paño suave y limpio; no utilice limpiadores agresivos. La pantalla de visualización de cristal se debe limpiar cuidadosamente con un paño suave. NO utilice limpiacristales.

Para eliminar cualquier acumulación de polvo o suciedad, puede utilizar ocasionalmente el cepillo suave del aspirador para la limpieza de la rejilla de salida del ventilador.

ADVERTENCIA: No ponga el producto en funcionamiento sin la rejilla y cristal exterior ya que podría poner en riesgo el funcionamiento del calefactor.

## Reciclado

Para productos eléctricos vendidos en la Unión Europea. Al finalizar la vida útil de los productos eléctricos, estos no deben desecharse junto a los residuos domésticos. Si existen, utilice los servicios de reciclaje. Póngase en contacto con las autoridades locales o con su vendedor para obtener información sobre reciclado en su país.

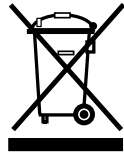

## Servicio posventa

En caso de que requiera servicio posventa o deba adquirir piezas de recambio, póngase en contacto con el vendedor al que comprase la unidad o llame al número de atención correspondiente para su país que se indica en la tarjeta de garantía.

Por favor, no nos devuelva productos defectuosos en un primer momento ya que esto podría resultar en la pérdida o daño del producto y en retrasos a la hora de proporcionarle un servicio satisfactorio. Conserve el recibo como prueba de compra.

VIKTIGT: SÄRSKILDA INSTRUKTIONER SKA LÄSAS NOGGRANT OCH SPARAS SOM FRAMTIDA REFERENS

### Viktig säkerhetsinformation

Vid användning av elektriska apparater bör grundläggande försiktighetsåtgärder följas för att minska risken för brand, elektriska stötar och personskador, inklusive följande:

Om apparaten är skadad, kontrollera omedelbart med leverantören före installation och användning.

Använd inte denna apparat i närheten av bad, dusch eller simbassäng.

Använd den inte utomhus.

Denna apparat får inte placeras omedelbart ovanför eller under ett fast vägguttag eller anslutningsfack.

**⚠ VARNING!** Produkten har en varningssymbol som anger att den inte får övertäckas eller en etikett som säger "Får ej övertäckas". Täck inte över eller hindra på något sätt värmeutloppsgallret under flämfönstret på produkten.

Overhettning kommer att uppstå om produkten täcks oavsiktligt. Placera inte material eller kläder på produkten. Blockera inte heller luftcirkulationen runt produkten med t.ex. gardiner eller möbler eftersom detta kan orsaka överhettning och utgöra brandrisk.

Vid fel ska du koppla från värmaren. Koppla ur apparaten när den inte ska användas under långa perioder. Nätsladden måste placeras på höger sida av värmaren bort från värmeutloppet under produkten.

Denna produkt kan användas av barn i åldrarna 8 år och äldre och av personer med nedsatt fysisk, sensorisk eller mental förmåga eller brist på erfarenhet och kunskap, om de får tillsyn eller instruktioner om användningen av produkten på ett säkert sätt och förstår farorna som kan uppstå. Barn får inte leka med produkten. Rengöring och underhåll som kan utföras av användaren får inte göras av barn utan tillsyn.

Barn under 3 år får inte visas i närheten av produkten utan övervakning. Barn mellan 3 år och 8 år får endast slå på/stänga av produkten förutsatt att den har placerats eller installerats i sitt avsedda normala driftsläge och att de har fått tillsyn eller instruktioner om användningen av produkten på ett säkert sätt och förstår de faror som kan uppstå. Barn mellan 3 år och 8 år får inte ansluta, reglera och rengöra produkten eller utföra underhållsarbetet. Produkten måste placeras så att kontakten är tillgänglig.

Aven om den här produkten uppfyller säkerhetsnormerna, rekommenderar vi inte att den används på mattor med hög lugg eller ryamattor.

Om spänningskabeln är skadad måste den bytas ut av tillverkaren, ett serviceombud eller en person med liknande behörighet för att undvika fara.

**VARNING:** För att undvika fara på grund av oavsiktlig återställning om en säkring har gått, får denna produkt inte användas med en extern kopplingsanordning som en timer, eller anslutas till en krets som regelbundet slås på och av.

**VARNING -** Vissa delar av produkten kan bli mycket heta och orsaka brännskador. Särskild uppmärksamhet måste ges där barn och utsatta människor är närvarande.

### Teknisk information

Modell ASPIRE FSC E, ENCHANT E, BCH20E, BZT20E, BACH-E

Värmeeffekt **230V 240V**

Nominell värmeutgång	$P_{Nom}$	1.7	-	1.9	kW
----------------------	-----------	-----	---	-----	----

Nominell värmeeffekt	$P_{min}$	0.9	-	1.0	kW
----------------------	-----------	-----	---	-----	----

Maximal kontinuerlig värmeeffekt	$P_{Max, C^{\circ}}$	1.7	-	1.9	kW
----------------------------------	----------------------	-----	---	-----	----

Elförbrukning reservenhet

I Standby-läge	$eI_{SB}$	0.41	-	0.44	W
----------------	-----------	------	---	------	---

med elektronisk rumstemperaturkontroll

### Allmän information

Packa upp värmaren försiktigt och spara förpackningen för eventuell framtida användning, om du ska flytta eller returnera eldstaden till din leverantör.

Eldstaden har en flameffekt, som kan användas med eller utan värme, så att man kan njuta av produkten hela året. Att använda enbart flameffekten kräver lite elektricitet.

Kontrollera att nätspänningen är densamma som värmeapparatens märkspänning innan du kopplar in den.

**Observera:** Om den används i en miljö där bakgrundsbruset är mycket lågt, kan det vara möjligt att höra ett ljud som är relaterat till funktionen av flamseffekten. Detta är normalt och inget att oroa sig för.











### Elektrisk anslutning

**⚠ VARNING! PRODUKTEN MÅSTE JORDAS**



Denna värmare får endast användas på växelströmförsörjning och spänningen märkt på värmaren måste motsvara matarspänningen.

Läs säkerhetsanvisningarna och bruksanvisningen innan du slår på produkten.

**Reglage:** Se fig. 5

	Ikon	Display	Funktion	Beskrivning
A		-	Slå på/sätt i standby-läge	Tryck en gång för att slå på produkten. Tryck en andra gång för att sätta produkten i STANDBY-läge. (När man går från STANDBY-läge återgår produkten till tidigare inställningar såvida inte kontakten har dragits ur, i vilket fall den återställs till fabriksinställningarna)
B			Sleep Timer (sovtimer)	Tryck flera gånger för att ändra läget till SLEEP TIMER i intervaller om 0,5 timmar från 0,5 tim till 8 tim innan den stängs av. Den återstående tiden på SLEEP TIMER visas. (Denna ikon har <b>grön</b> färg)
C		Flameeffekt		FLAMEFFEKT-knappen går sekventiellt genom 4 inställningar SVAG FLAMMA, KRAFTIG FLAMMA, DEMO-LÄGE och AV.
		F1	Svag flamma	På den här inställningen avger flameeffekten en svag ljusstyrka. (Displayen visar F1)
		F2	Kraftig flamma	På den här inställningen avger flameeffekten en kraftig ljusstyrka. (Displayen visar F2)
		FP	Demo-läge	På den här inställningen går flameeffekten mellan svag och kraftig ljusstyrka. (Displayen visar FP)
		-	Av	Detta stänger av flameeffekten. Om värmaren är påslagen, kommer displayen att aktiveras och förbli aktiv för att kunna läsa inställd temperatur och visa om produkten är på LÅG VÄRME/HÖG VÄRME/KALL FLÄKT.
D		Värme		Med VÄRME-knappen går enheten i följd genom de 4 inställningarna: LÅG VÄRME, HÖG VÄRME, KALL FLÄKT och AV. Värmeinställningen anges genom en ikon på den flytande displayen, se fig. 1.  När flameeffekten är påslagen slocknar den flytande displayen efter 5 sekunder, oavsett vilken flameeffekt som används. Ikonen för låg värme eller hög värme visas kontinuerligt på den flytande displayen.
			Låg värme	Med denna inställning går värmaren på "SVAG VÄRME" och ikonerna för "SVAG VÄRME" och bokstäverna "LO" visas på displayen. (Denna ikon har <b>orange</b> färg)
			Hög värme	Med denna ikon på displayen indikeras "HÖG VÄRME" och ikonerna för "HÖG VÄRME" och bokstäverna "HI" visas på displayen. (Denna ikon har <b>röd</b> färg)
			Kall utblåsning	Med denna ikon på displayen indikeras "KALL FLÄKT" och ikonerna för "KALL FLÄKT" och bokstäverna "CB" visas på displayen. (Denna ikon har <b>blå</b> färg)
		-	Av	Detta stänger av värmaren och fläkten, någon ikon kommer inte att visas på den flytande displayen. Observera att fläkten kommer att fortsätta att gå i 10-20 sekunder efter att den har stängts av för att säkerställa att den svalnar säkert.
E		-	Temp ner	Tryck flera gånger för att höja värmartemperaturen i 1 °C intervaller. Den lägsta temperaturen som kan ställas in är 5 °C.  Obs! När du stannar vid önskad temperatur blinkar det 3 gånger, därefter visar displayen rumstemperaturen som detekteras av produkten. Om den inställda temperaturen är lägre än den detekterade rumstemperaturen kommer värmaren inte att gå igång.
F		-	Temp upp	Tryck flera gånger för att höja värmartemperaturen i 1 °C intervaller. Den högsta temperaturen som kan ställas in är 37 °C.  Obs! När du stannar vid önskad temperatur blinkar det 3 gånger, därefter visar displayen rumstemperaturen som detekteras av produkten. Om den inställda temperaturen är lägre än den detekterade rumstemperaturen kommer värmaren inte att gå igång.

**Användarinställningar:**

Lägesnamn/beskrivning	Åtgärd (Åtgärder kan inte utföras med fjärrkontrollen)
Ändra från Celsius (°C) till Fahrenheit (°F)	Tryck på både ( ° ) och ( ° ) på enheten och håll inne tills ett pip hörs och displayen blinkar. (För att gå tillbaka till Celsius, upprepa proceduren)
Inaktivera uppvärmningsalternativen	Håll både ( ° ) och (  ) på enheten i 2 sekunder. När värmaren har inaktiverats visar displayen "-" och den piper.
Aktivera värmefunktionerna	Håll både ( ° ) och (  ), på enheten i 2 sekunder. När värmaren har slagits på kommer den att avge ett pipande ljud och visa inställd temperatur.

## Fjärrkontroll - Se Fig. 6

Maximal räckvidd är ca 5 meter.

OBS! Det tar tid för mottagaren att svara på sändaren.

OBS! Mottagaren för fjärrkontrollen finns på displayen, rikta därför fjärrkontrollen i den riktningen när du matar in kommandon.

Tryck inte på knapparna mer än en gång inom två sekunder för korrekt funktion.

## Batteriinformation - Se Fig. 6

1. För att aktivera fjärrkontrollen, ta bort remsan som sitter vid batterierna i botten på kontrollen, så att fjärrkontrollen ska kunna laddas ordentligt.

2. För att byta fjärrkontrollens batteri, vänd på fjärrkontrollen och följ diagrammet som finns präglad på fjärrkontrollen.

3. Använd bara batterier av typen CR2025 eller CR2032.

## Fastsättning på väggen - se fig. 2, 3 och 4

Produkten måste sättas fast ordentligt på väggen med hjälp av pluggar och skruvar som levereras för tegelväggar.

Obs! Speciella fästordningar krävs för gipsväggar, se diagram för rekommenderat läge för fästskruvar.

### Infälld installation

Observera att den här produkten också kan väggmonteras så att den är infälld. Den kan installeras i en större eldstadsöppning eller på en vägg med ett redan avsett hål. Se **fig. 3** för storlek på hålet och måtten för skruvarnas fastsättning i hålet. Den här eldstadssats kräver INTE ventilation.

### För att säkerställa framtida säkerhet under användning, är det viktigt att denna eldstad är ordentligt fastsatt på väggen.

DET ÄR VIKTIGT ATT VALDA FÄSTANORDNINGAR ÄR AVSEDDA FÖR VÄGGMATERIALET PÅ VILKEN ELDSTADEN SKA MONTERAS. VISSA MODERNA BYGGMATERIAL KAN VARA AV MYCKET LÅGA DENSITETSBLOCK OCH DE KRÄVER SPECIELLA FASTSÄTTNINGSANORDNINGAR FÖR EN SÄKER INSTALLATION.

Installationen av den här eldstaden måste utföras av en kunnig person. Om du har frågor, kontakta din byggnadsfirma. Det här avsnittet ger instruktioner om valet av placering och förberedelser före montering:

### Existerande eldstad

1. Se till att eldstaden placeras på en plan yta.
2. Täta alla luftkanaler och ventiler för att förhindra att skräp från skorstenen faller ner på eldstaden. Installera inte i en redan existerande eldstad där det förekommer fukt.
3. Ta bort fronten/kanten genom att följa stegen som beskrivs i **fig. 4**.
4. Markera de 4 fastsättningshål, positionera eldstaden och sätt fast den med lämpliga skruvar.
5. Byta fronten/kanten.

### Ny stödstrukturkonstruktion

När du planerar var du ska placera din uppbyggda stödstruktur måste dessa steg följas:

1. Håll upp eldstaden på önskad plats för att se hur det blir i rummet.
2. Markera ut önskad plats för den nya stödstrukturen och lägg undan eldstaden på en säker, torr och dammfri plats.

3. Använd trä för konstruera och utforma ett lämpligt stöd för produkten i väggen och se till att lämplig elförsörjning installeras. För rekommenderade mått vad gäller höjd, bredd och djup av öppningen i väggen och hålen för fastsättningen för varje modell - se **fig. 3**.

4. Ta bort fronten/kanten genom att följa stegen som beskrivits tidigare.

5. Lokalisera de 4 fastsättningshål, placera eldstaden och sätt fast den ordentligt med fastsättningskruvarna.

6. Byta fronten/kanten.

OBS! Produkten måste ha korrekt eltilförseloch ett uttag placerat i det avsedda hålet för eldstaden.

Ta kontakt med en certifierad elektriker som kan utföra detta.

## Färgval på eldstadens kant – se fig. 4

OBS! Färgen på kanten finns endast i Bizet och Aspire.

Eldstaden kommer med en vändbar inre kant. För att vända kanten, ta först bort det främre locket enligt **fig.3**, genom att ta tag i den främre panelen på vardera sidan, och sedan försiktigt dra den nedre delen av panelen framåt medan den lyfts uppåt något, då ska den främre panelen lossna.

Detta kommer att möjliggöra åtkomst till den vändbara kanten, genom att återigen ta tag i kanten på vardera sida och försiktigt dra den nedre delen av kanten framåt medan den försiktigt lyfts uppåt, då ska den vändbara kanten kunna lyftas bort.

Nu kan du försiktigt byta panelerna genom att följa omvänd ordning ovan.

## Termisk säkerhetsavstängning

Den inbyggda överhettningssäkring stänger automatiskt av produkten om ett fel uppstår! Skulle detta inträffa, stäng av produkten eller dra ur vägguttaget.

Ta bort eventuella hinder som kan ha orsakat överhettningen. Efter en kort nedkylningsfas är produkten klar för användning igen! Om felet inträffar igen ska du kontakta din lokala återförsäljare.

WARNING: För att undvika fara på grund av oavsiktlig återställning av säkringen får denna produkt inte anslutas via en extern omkopplingsenhet som, t.ex. en timer eller anslutas till en krets som regelbundet slås på och av.

## Underhåll

**⚠ VARNING! KOPPLA ALLTID BORT ELDSTADEN FRÅN STRÖMFÖRSÖRJNINGEN FÖRE UNDERHÅLL.**

### LED

Den här eldstaden har LED-lampor. LED-lamporna är underhållsfria och ska inte behöva bytas ut under produktens livlängd.

## Rengöring

**⚠ VARNING! KOPPLA ALLTID BORT STRÖMFÖRSÖRJNINGEN INNAN DU BÖRJAR RENGÖRA ELDSTADEN.**

För allmän rengöring ska en mjuk ren dammtrasa användas - använd aldrig slipande rengöringsmedel. Glaset ska rengöras försiktigt med en mjuk trasa.

Använd INTE vanliga glasrengöringsmedel.

Ta bort damm eller ludd som samlats på eldstadens utloppsgaller med hjälp av en dammsugare utrustad med ett munstycke med mjuk borste.

WARNING: Använd inte produkten utan att gallret och det yttre glaset är i läge, eftersom detta kan påverka funktionen.

## Återvinning

För elektriska produkter som säljs inom EU. Vid slutet av produktens livslängd ska den inte kasseras som vanligt hushållsavfall. Kassera en på avsedda återvinningsstationer. Kontakta din lokala myndighet eller återförsäljare för information om återvinning i ditt land.



## Service efter köp

Om du behöver efterservice eller om du behöver köpa några reservdelar, kontakta återförsäljaren från vilken produkten köptes eller ring servicenumret för ditt land som står på garantikortet.

Vi ber dig att inte i första hand returnera den felaktig produkten till oss då detta kan resultera i förlust eller skada och försena våra möjligheter att ge dig en bra service. Behåll kvittot som bevis på köpet.